

компания

# KORSAR

изделия из металла



ОБОРУДОВАНИЕ ДЛЯ БЛАГОУСТРОЙСТВА ПАРКОВ  
ДЕТСКИХ И СПОРТИВНЫХ ПЛОЩАДОК  
ПРОИЗВОДСТВО И УСТАНОВКА

КАТАЛОГ  
ПРОДУКЦИИ



**ВОРКАУТ – КВАДРО 60**  
**ВОРКАУТ – СТАНДАРТ**



**УРБАН-ФУТБОЛ**



**ТРЕНАЖЁРЫ УЛИЧНЫЕ**



**ДЕТСКИЕ ТРЕНАЖЁРЫ**



**ТРЕНАЖЁРЫ ДЛЯ ЛЮДЕЙ  
С ОГРАНИЧЕННЫМИ  
ВОЗМОЖНОСТЯМИ**

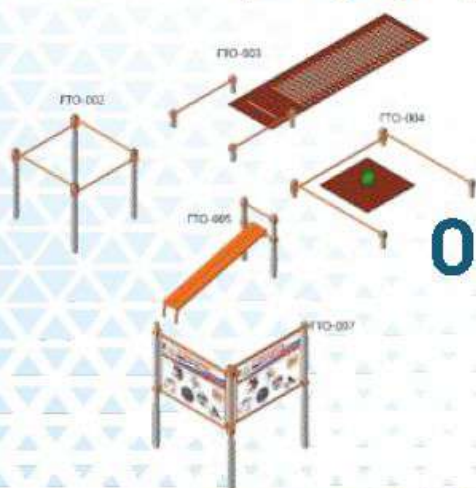

**ОБОРУДОВАНИЕ ГТО**



Наша компания с 2002 года занимается производством детских игровых и спортивных комплексов.

Мы представляем клиенту многообразие малых архитектурных форм для детей всех возрастов. Ассортимент включает качели, горки, качалки, лазы, карусели, домики, беседки, столики, скамейки, спортивное оборудование и площадки.

В 2012 году к ассортименту нашей продукции добавилось производство спортивных тренажёров и воркаут-комплексов.

Наша компания предлагает лучшие условия для клиентов:

1. Собственное производство
2. Индивидуальный подход (дизайн-проект)
3. Низкие цены. Гибкая система скидок.
4. Короткие сроки.
5. Высокое качество продукции
6. Доставка по всей России
7. Монтаж и установка бригадой специалистов.

**ПРОСТО ЗАКАЖИТЕ ЛУЧШЕЕ!**

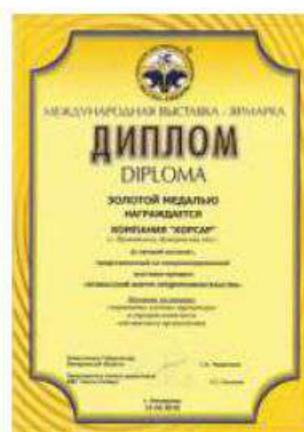

Для того, чтобы быть здоровым и подтянутым, нет больше необходимости посещать дорогой спортивный зал. Теперь этого можно достичь с помощью уличных воркаут - тренировок. Воркаут – это новое веяние в области фитнес индустрии, основанное на упражнениях с собственным весом. Все, что необходимо для физкультуры на улице – это воркаут - площадка, оборудованная конструкциями для подтягиваний, отжиманий, выполнения стоек на руках и других физических упражнениях.

Воркаут включает в себя выполнение различных упражнений на турниках, брусьях, шведских стенках, рукоходах и других гимнастических конструкциях. Оборудование для воркаута подходит для спортивных занятий детей, подростков и взрослых людей.

Компания «Корсар» готова предложить вам оборудование для воркаута самого высокого качества, отличающееся прочностью конструкции, износостойкостью и безопасностью. Все элементы конструкции представленных изделий выполнены из прочного металла со специальным покрытием в виде порошковой краски, а также специального полимерного профиля. Краска для воркаут – площадок, которой покрыты элементы гимнастического оборудования, надежно защищает их от перепадов температуры, влаги и ультрафиолетового излучения

Мы готовы подобрать оптимальные комплексы на вашу площадку, а специалисты нашей монтажной группы качественно произведут монтаж выбранных снарядов.

## Воркаут - комплексы

Снаряды представлены в двух видах:

- «**КВАДРО 60**» (стойки снарядов изготовлены из профильной трубы квадратного сечения 60/60мм) рассчитаны на детей от 12 лет.

- «**СТАНДАРТ**» (стойки снарядов изготовлены из трубы D-108мм) рассчитаны на профессионалов от 18 лет

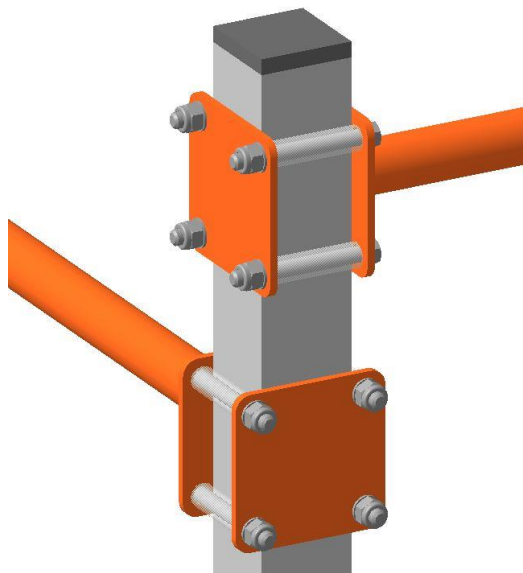

Хомут Воркаут – комплекса «**КВАДРО 60**»

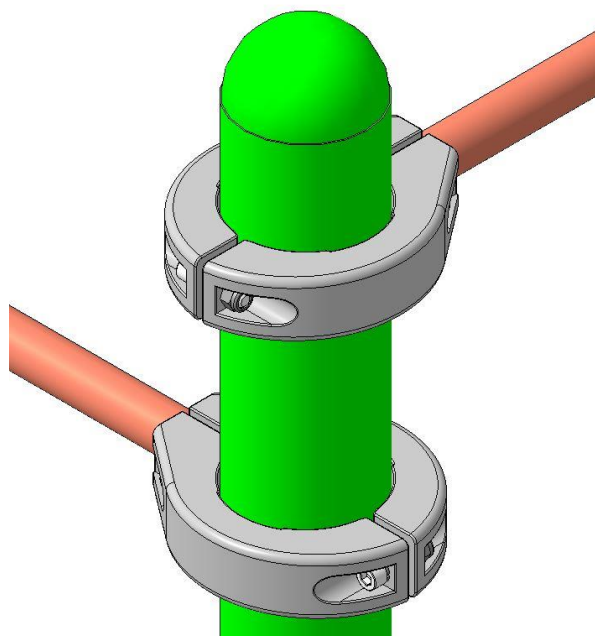

Хомут Воркаут – комплекса «**СТАНДАРТ**»

### КВАДРО 60 – ВК 1



Воркаут - комплекс (от 12 лет)  
L = 3100 мм H = 2300 мм B = 3100мм

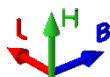

### КВАДРО 60 – ВК 2



Воркаут – комплекс (от 12 лет)  
L = 1300 мм H = 2300 мм B = 1300 мм

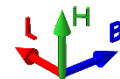

### КВАДРО 60 – ВК 3

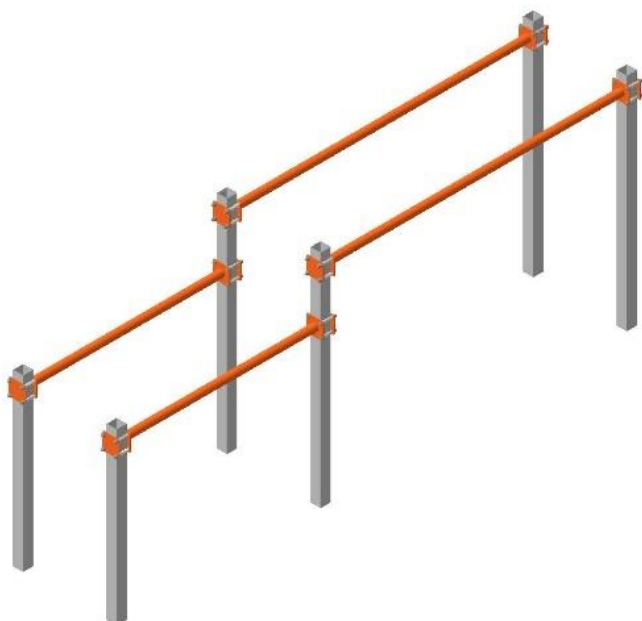

Воркаут - комплекс (от 12 лет)  
L = 550мм H = 1500 мм B = 3000 мм

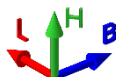

### КВАДРО 60 – ВК 4



Воркаут – комплекс (от 12 лет)  
L = 3100 мм H = 2300 мм B = 3000 мм

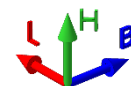

### КВАДРО 60 – ВК 5



Воркаут - комплекс (от 12 лет)  
L = 3100 мм H = 2300 мм B = 5000 мм



### КВАДРО 60 – ВК 6



Воркаут – комплекс (от 12 лет)  
L = 5000 мм H = 2300 мм B = 3100 мм

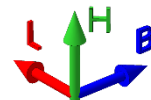

### КВАДРО 60 – ВК 7

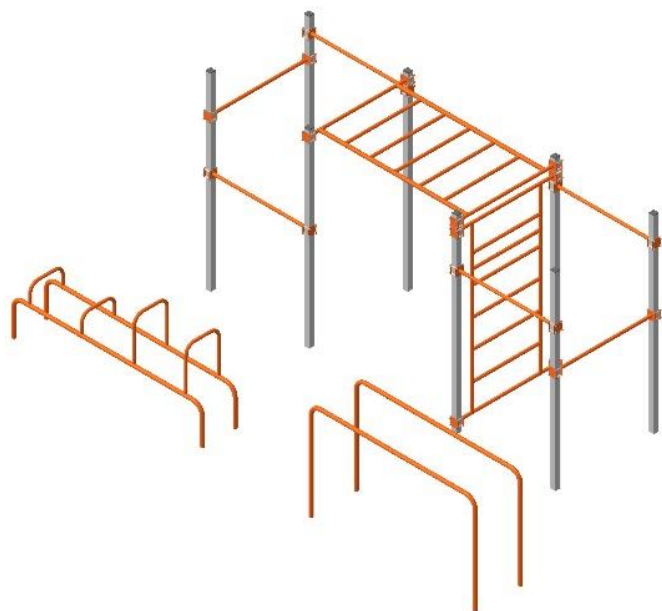

Воркаут – комплекс (от 12 лет)  
L = 5800 мм H = 2300 мм B = 3100 мм

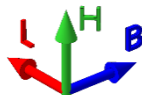

### КВАДРО 60 – ВК 8

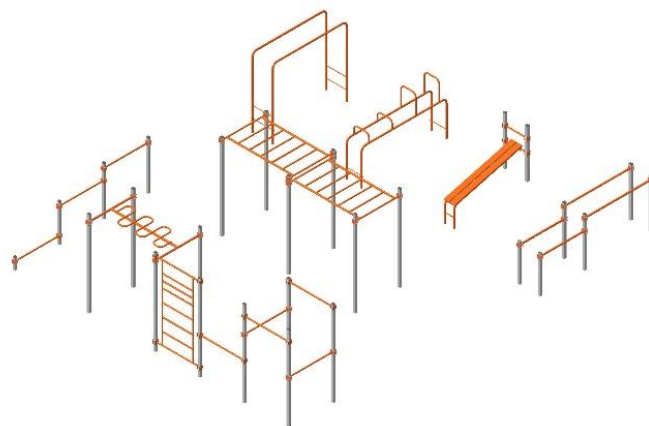

Воркаут – комплекс (от 12 лет)  
L = 12000 мм H = 2300 мм B = 12000 мм

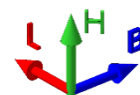

### КВАДРО 60 – ВК 9

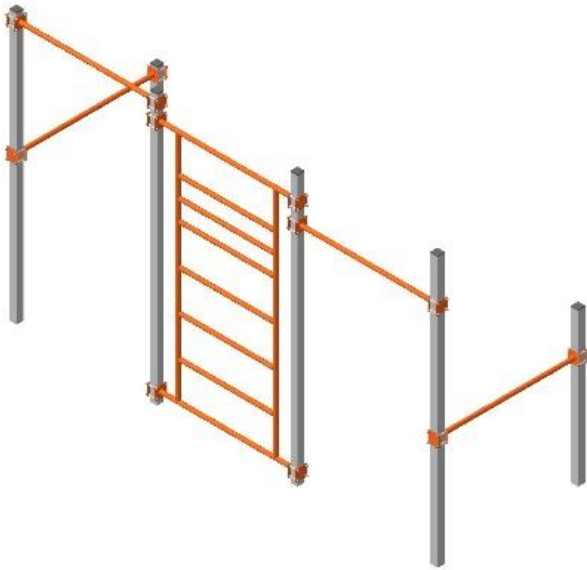

Воркаут – комплекс (от 12 лет)  
L = 3700 мм H = 2300 мм B = 1200 мм



### КВАДРО 60 – ВК 10



Воркаут – комплекс (от 12 лет)  
L = 3700 мм H = 2300мм B = 1200 мм

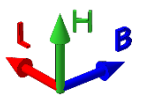

### КВАДРО 60 – ВК 11

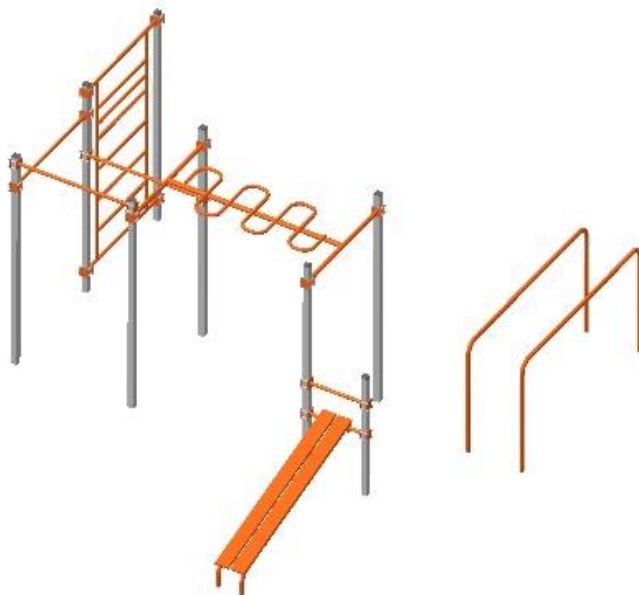

Воркаут – комплекс (от 12 лет)  
L = 4700 мм H = 2300 мм B = 4800 мм

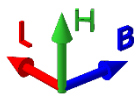

### КВАДРО 60 – ВК 12

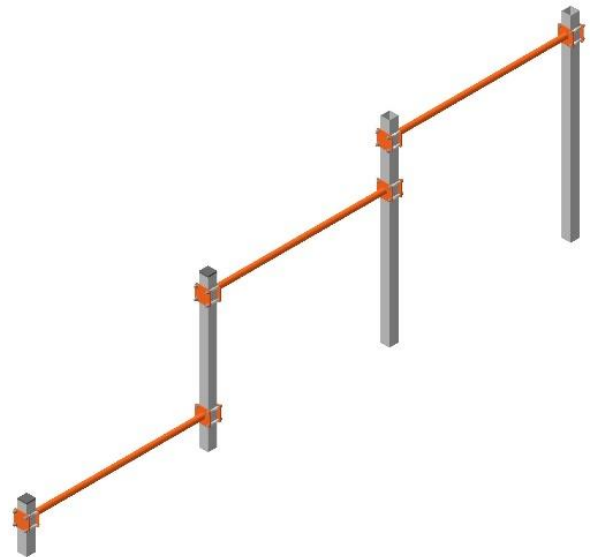

Воркаут – комплекс (от 12 лет)  
L = 3700 H = 1300 мм B = 60 мм

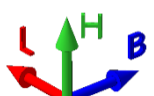

### КВАДРО 60 – ВК 13

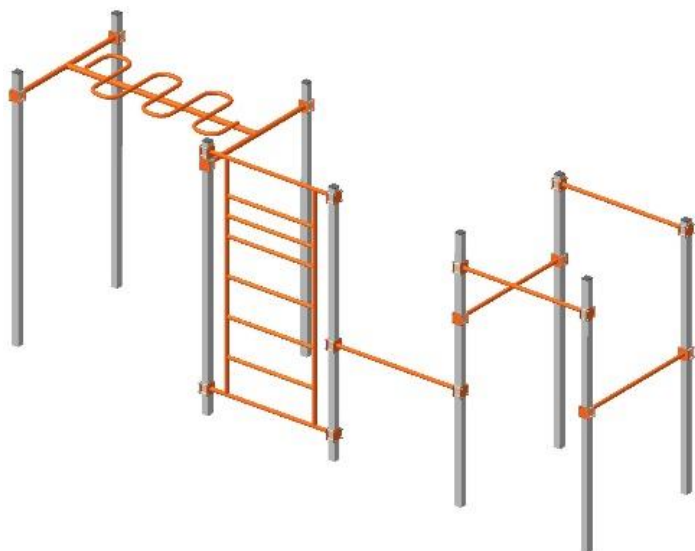

Воркаут- комплекс (от 12 лет)  
L = 5500 мм H = 2300 мм B = 1300 мм

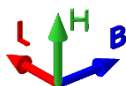

### КВАДРО 60 – ВК 14



Воркаут – комплекс (от 12 лет)  
L = 4300 мм H = 2300 мм B = 3100 мм

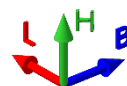

### КВАДРО 60 – ВК 20

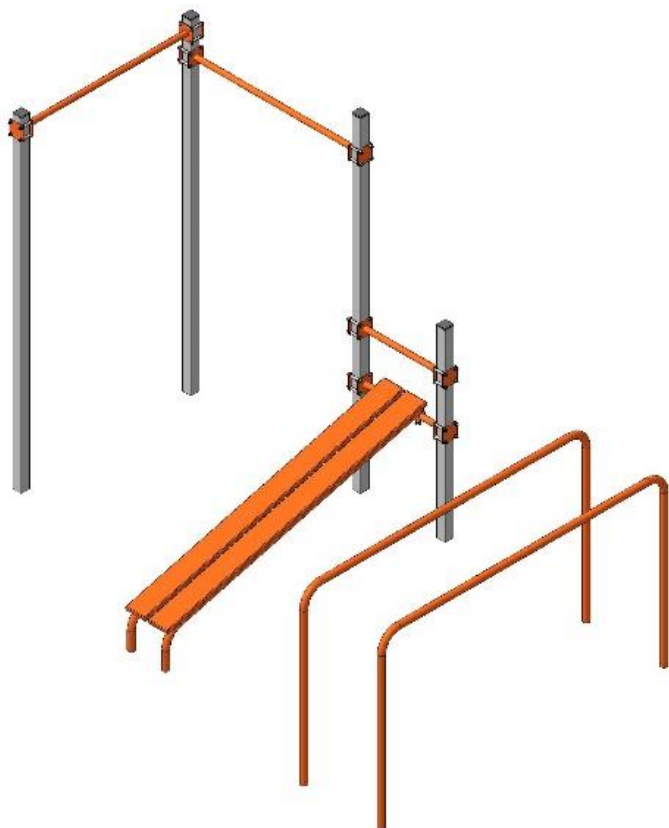

Воркаут – комплекс (от 12 лет)  
L = 3450 мм H = 2300 мм B = 2000 мм

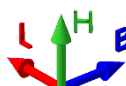

### КВАДРО 60 – ВК 21



Воркаут – комплекс (от 12 лет)  
L = 1100 мм H = 1000 мм B = 1900 мм

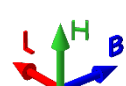

### КВАДРО 60 – ВК 25



Воркаут – комплекс (от 12 лет)  
L = 4300 мм H = 2300 мм B = 1900 мм

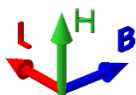

### КВАДРО 60 – ВК 26

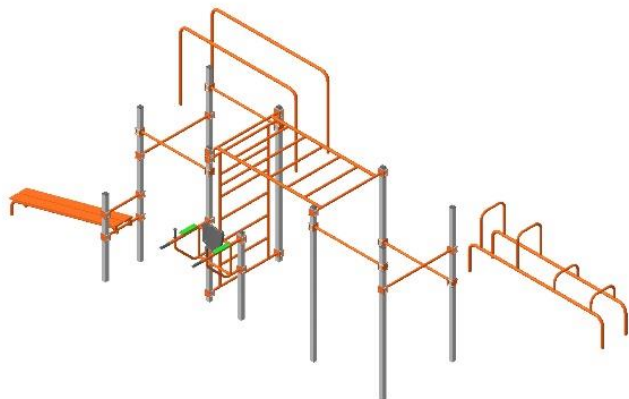

Воркаут – комплекс (от 12 лет)  
L = 7300 мм H = 2300 мм B = 4000 мм

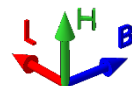

### КВАДРО 60 – ВК 24

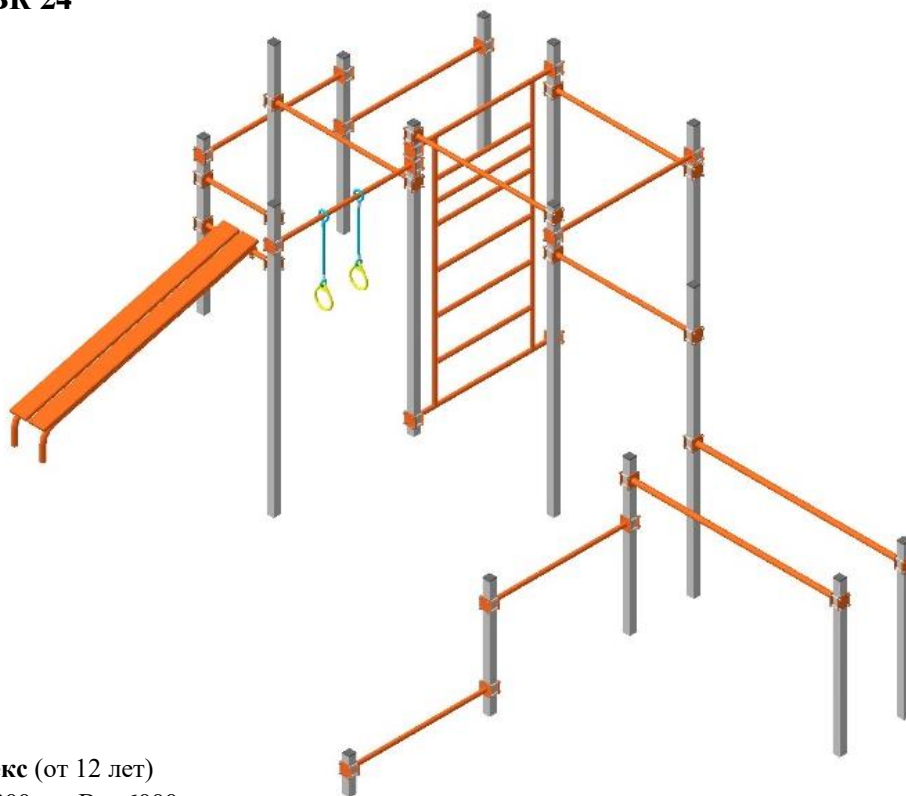

Воркаут – комплекс (от 12 лет)  
L = 6100 мм H = 2300 мм B = 6000мм

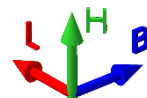

### КВАДРО 60 – Скамья горизонтальная



Габаритные размеры:

L = 600 мм H = 1500 мм B = 1800 мм

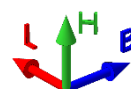

### КВАДРО ВК 60 – Скамья наклонная

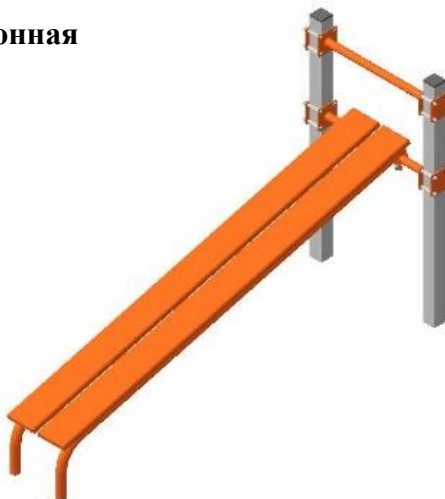

Габаритные размеры:

L = 600 мм H = 1500 мм B = 1900 мм

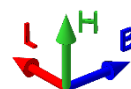

### КВАДРО ВК 60 – Скамья для измерения гибкости

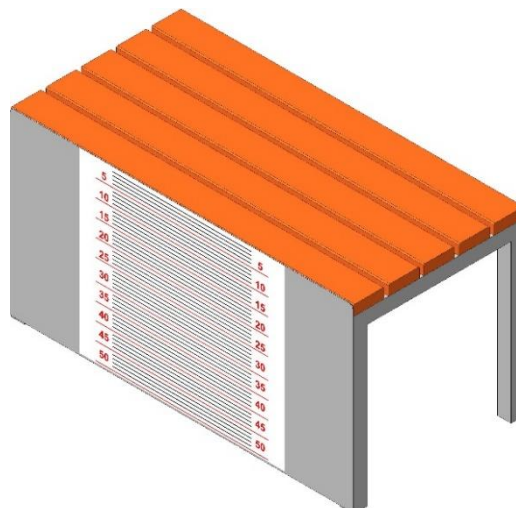

Габаритные размеры:

L = 1000 мм H = 500 мм B = 500 мм

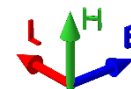

### СТАНДАРТ ВК - 1

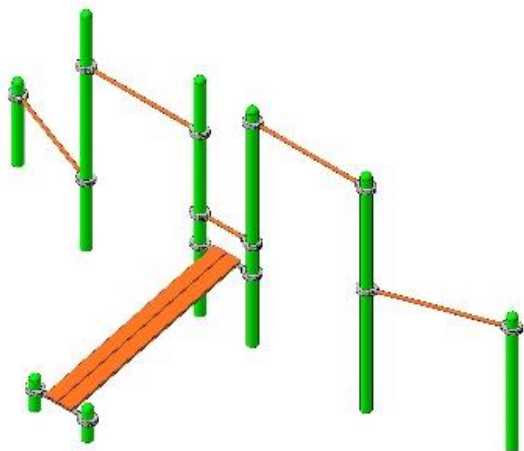

Воркаут - комплекс (от 18 лет)  
L = 3100 мм H = 2300 мм B = 3100 мм

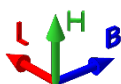

### СТАНДАРТ ВК - 2

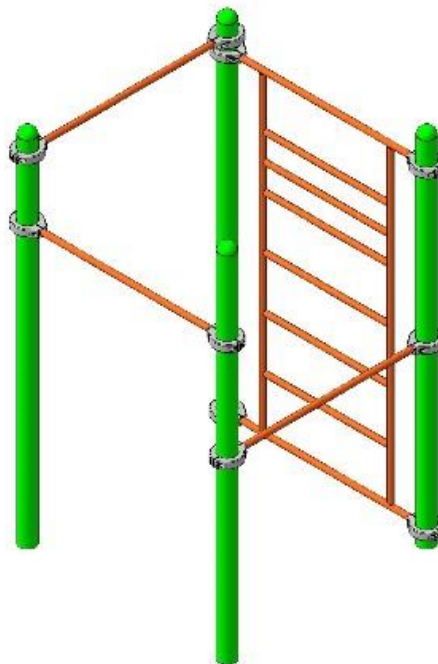

Воркаут – комплекс (от 18 лет)  
L = 1300 мм H = 2300 мм B = 1300 мм

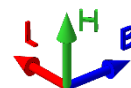

### СТАНДАРТ ВК - 3

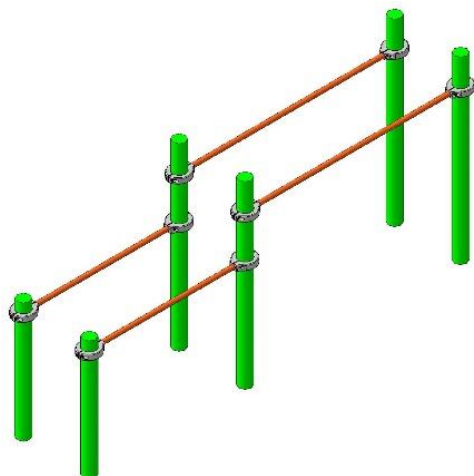

Воркаут - комплекс (от 18 лет)  
L = 550 мм H = 1500 мм B = 3000 мм

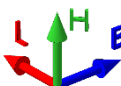

### СТАНДАРТ ВК - 4

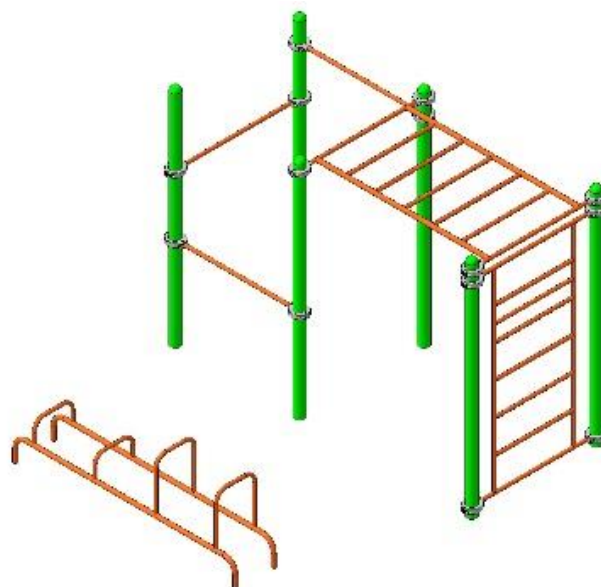

Воркаут – комплекс (от 18 лет)  
L = 3100 мм H = 2300 мм B = 3000мм

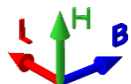

### СТАНДАРТ ВК - 5

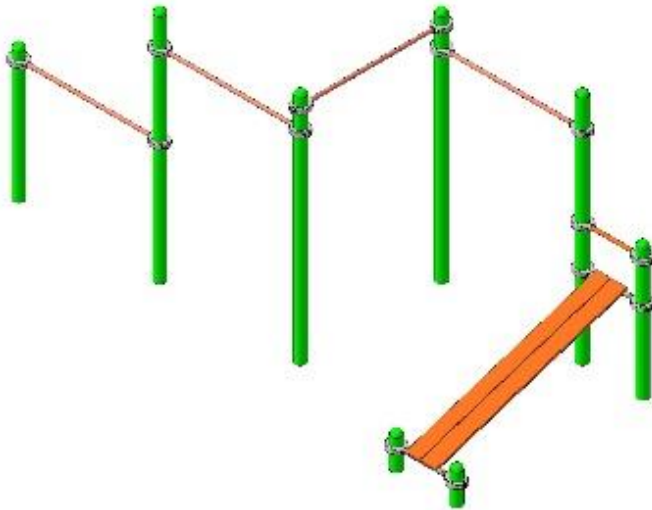

Воркаут - комплекс (от 18 лет)  
L = 3100 мм H = 2300 мм B = 5000 мм

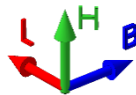

### СТАНДАРТ ВК - 6

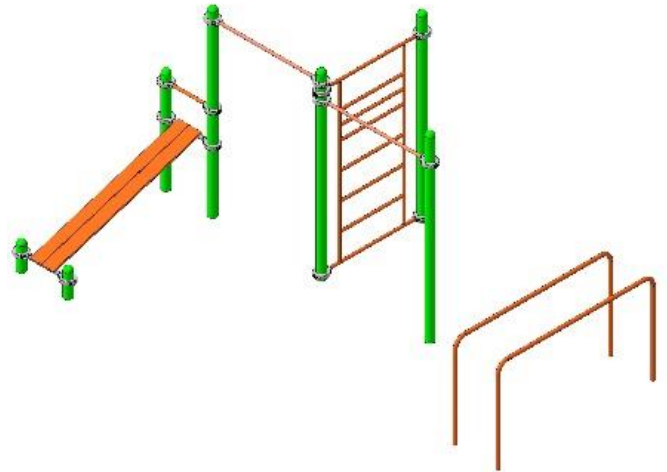

Воркаут – комплекс (от 18 лет)  
L = 5000 мм H = 2300 мм B = 3100 мм

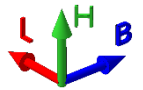

### СТАНДАРТ ВК - 7

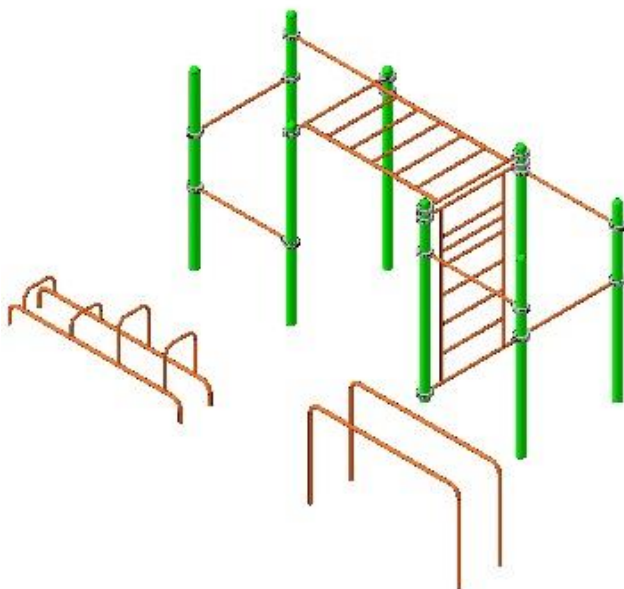

Воркаут – комплекс (от 18 лет)  
L = 5800 мм H = 2300 мм B = 3100 мм

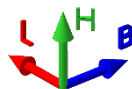

### СТАНДАРТ ВК - 8

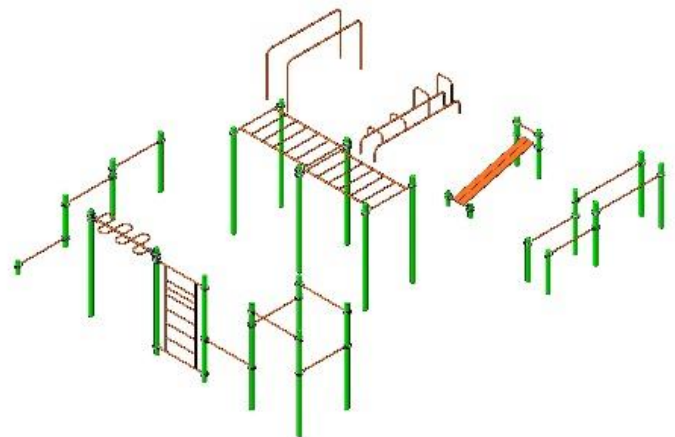

Воркаут – комплекс (от 18 лет)  
L = 12000 мм H = 2300 мм B = 12000 мм

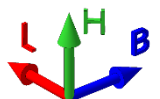

### СТАНДАРТ ВК - 9

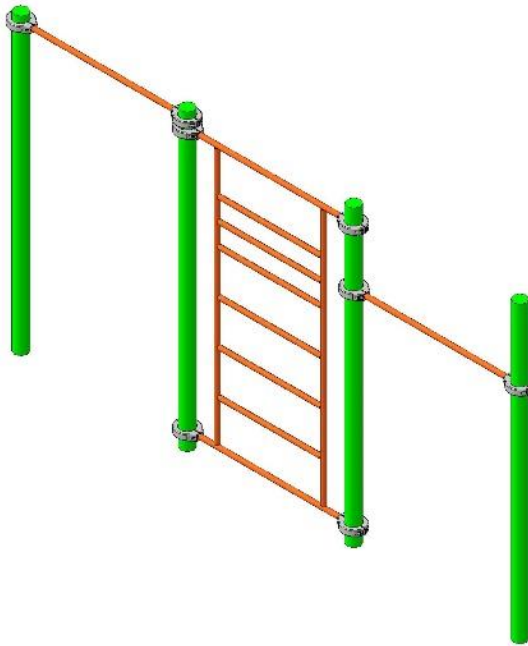

Воркаут – комплекс (от 18 лет)  
L = 3700 мм H = 2300 мм B = 1200 мм

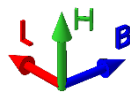

### СТАНДАРТ ВК - 10

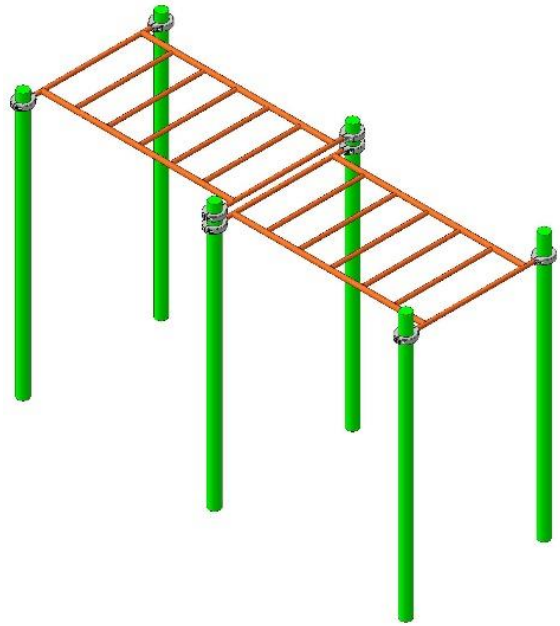

Воркаут – комплекс (от 18 лет)  
L = 3700 мм H = 2300 мм B = 1200 мм

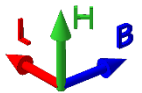

### СТАНДАРТ ВК - 11

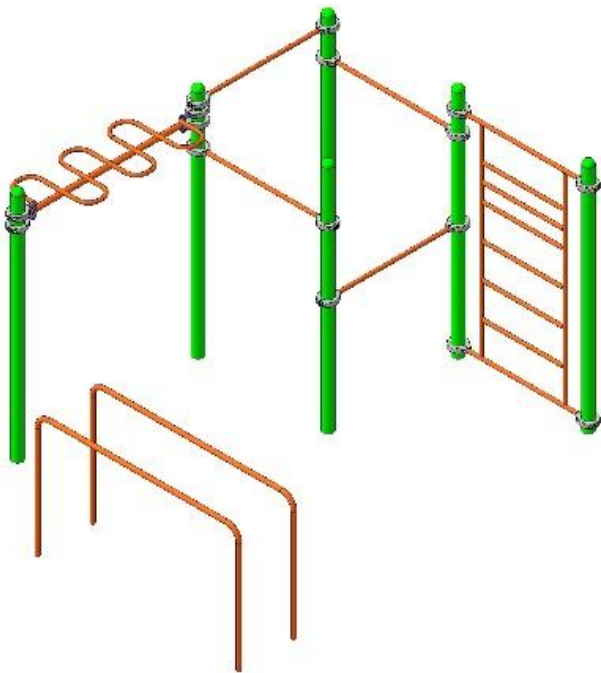

Воркаут – комплекс (от 18 лет)  
L = 4700 мм H = 2300 мм B = 4800 мм



### СТАНДАРТ ВК - 12

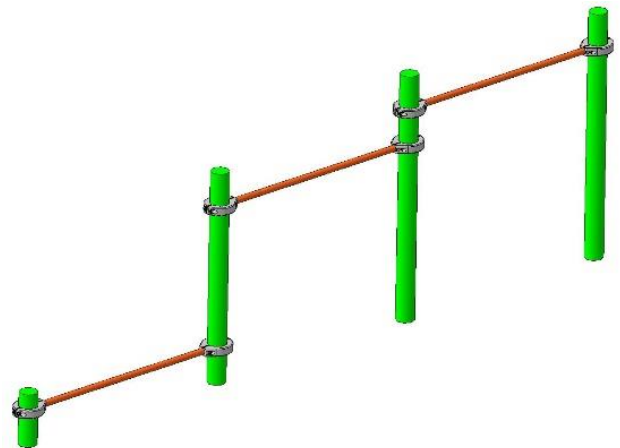

Воркаут – комплекс (от 18 лет)  
L = 102 мм H = 1300 мм B = 3700 мм

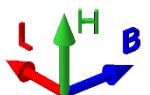

### СТАНДАРТ ВК - 13

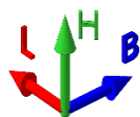
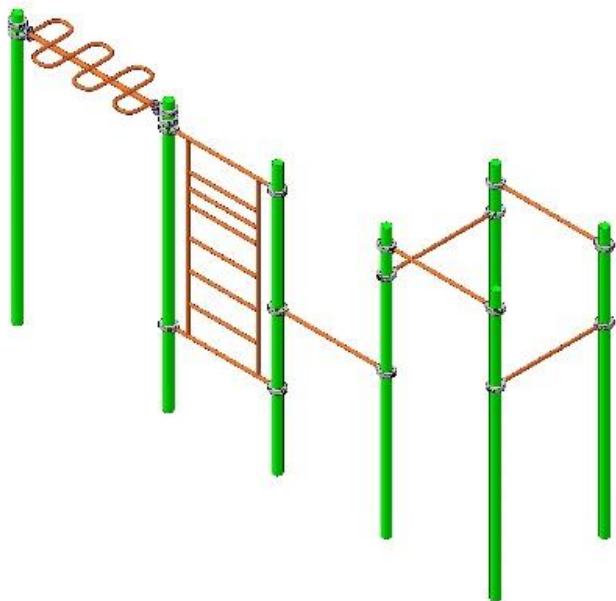

Воркаут- комплекс (от 18 лет)  
L = 5500 H = 2300 мм B = 1300 мм

### СТАНДАРТ ВК - 14

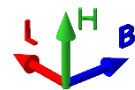

Воркаут – комплекс (от 18 лет)  
L = 4300 мм H = 2300 мм B = 3100 мм

### СТАНДАРТ ВК – 20

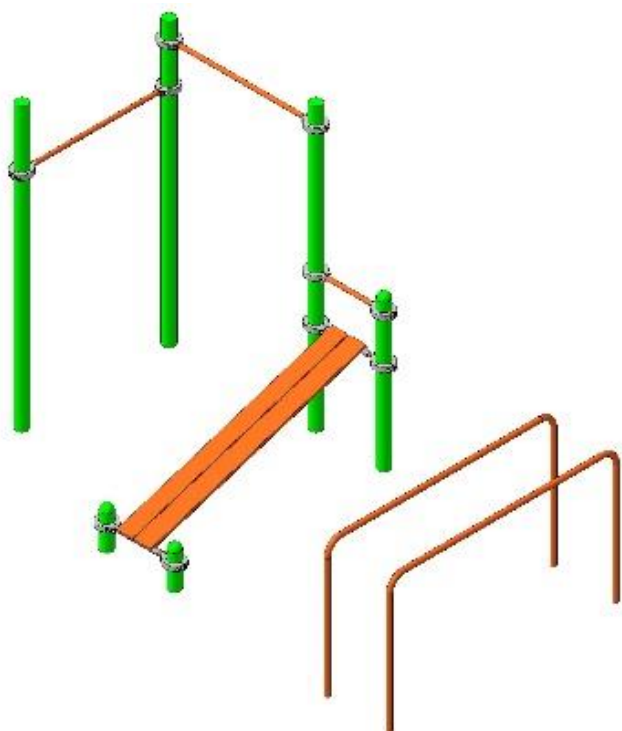

Воркаут – комплекс (от 18 лет)  
L = 3450 мм H = 2300 мм B = 2000 мм

### СТАНДАРТ ВК - 21

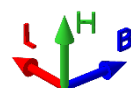
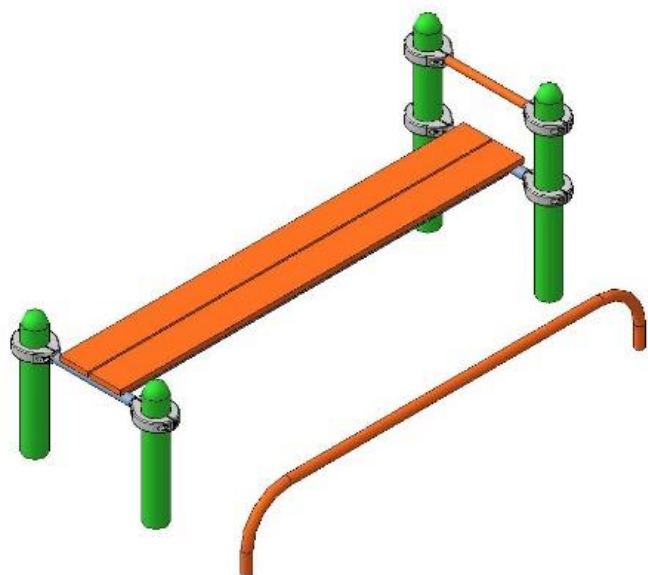

Воркаут – комплекс (от 18 лет)  
L = 1100 мм H = 1000 мм B = 1900 мм

### СТАНДАРТ ВК - 25

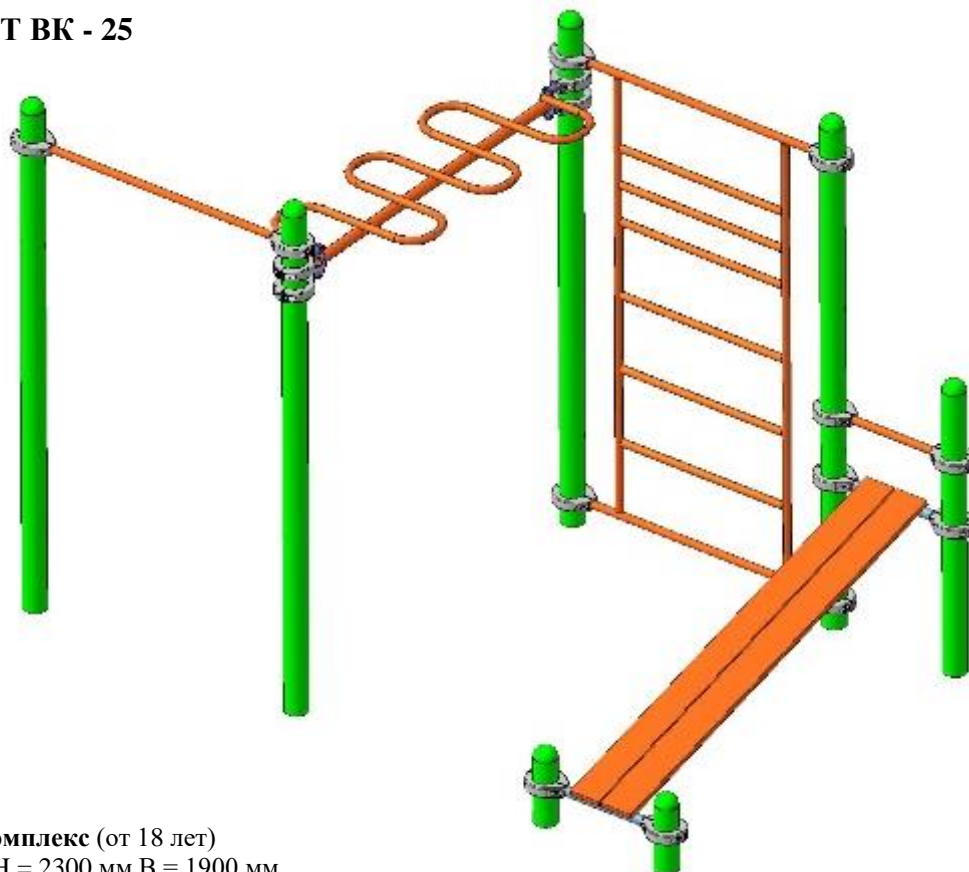

Воркаут – комплекс (от 18 лет)  
L = 4300 мм H = 2300 мм B = 1900 мм

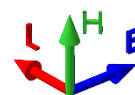

### СТАНДАРТ ВК – 26

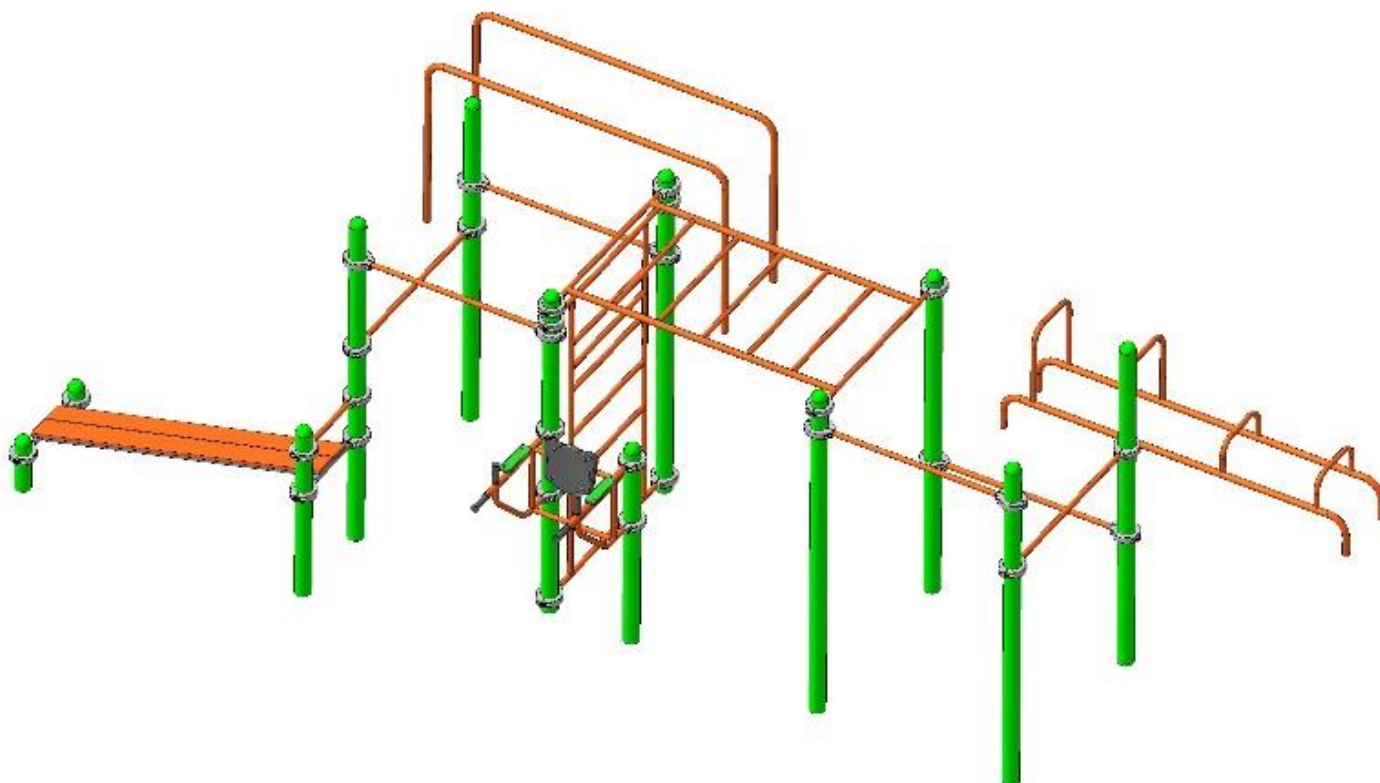

Воркаут – комплекс (от 18 лет)  
L = 7300 мм H = 2300 мм B = 4000 мм

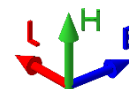

Копирование изделий запрещено, продукция сертифицирована. Производитель оставляет за собой право изменять цвет, конструкцию, декоративное оформление изделий.

## Урбан Футбол

Габаритные размеры: D = 6000 мм, H = 2000 мм

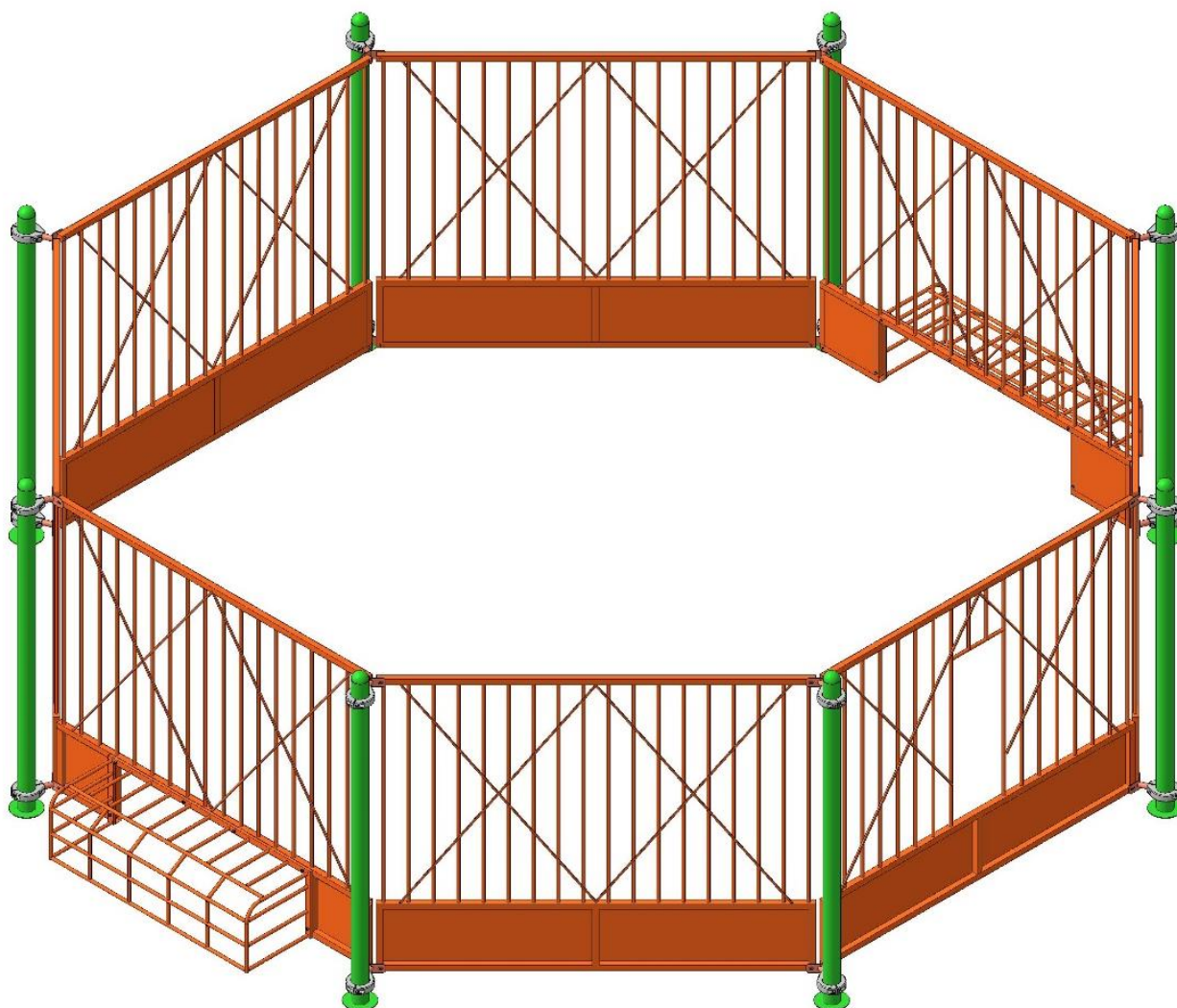

В настоящее время людям сложно собрать команду и найти поле для игры в футбол. Игровые площадки “Урбан футбол” – решение 21-го века в индустрии городского доступного спорта. Играть в футбол, отрабатывая виртуозность, различные трюки с футбольным мячом, теперь возможно в городском пространстве.

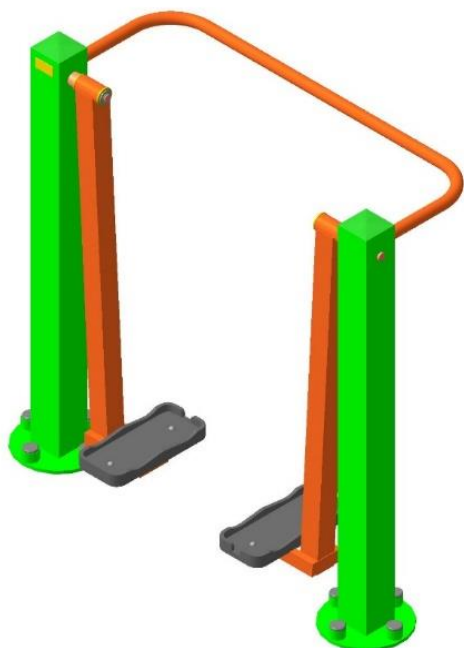

### Тренажер «Шаги» СТ-1

Габаритные размеры (ш/д/в) - 1700/886/1360 мм

Назначение: для укрепления мышц ног, талии, развития голеностопных, тазобедренных суставов и поясничной части позвоночника, развивает координацию движений.

### Тренажер «Хипс» СТ-2

Габаритные размеры (ш/д/в) - 846/670/1420 мм

Назначение: для укрепления мышц ног, особенно внутренней поверхности бедер, развития тазобедренных суставов и поясничной части позвоночника, развивает координацию движений.

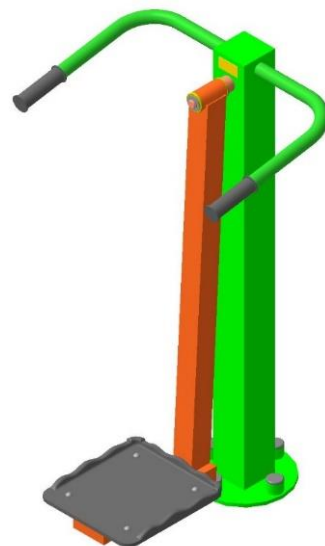

### Тренажер «Шейкер» СТ-3

Габаритные размеры (ш/д/в) - 846/665/1420 мм

Назначение: для укрепления мышц ног, талии, развития тазобедренных суставов и поясничной части позвоночника, развивает координацию движений.



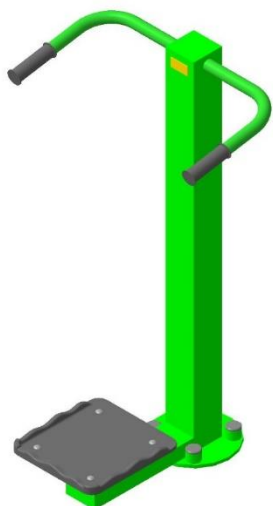

### Тренажер «Диск» СТ-4

Габаритные размеры (ш/д/в) - 755/1155/1085 мм

Назначение: для тренировки и укрепления мышц талии, поясницы, боковых мышц спины, развивает координацию движений.

### Тренажер «Велосипед» СТ-5

Габаритные размеры (ш/д/в) - 755/1175/1085 мм

Назначение: для укрепления мышц ног, талии, развития голеностопных, коленных, тазобедренных суставов и поясничной части позвоночника.

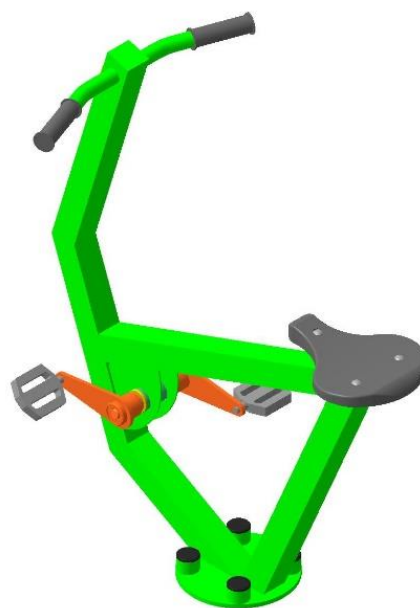

### Тренажер «Рули-2» СТ-7

Габаритные размеры (ш/д/в) - 1100/850/1470 мм

Назначение: двухпозиционный тренажер для развития и укрепления кистевых, локтевых и плечевых суставов, а также мышц верхнего плечевого пояса.



## Тренажер «Жим ногами-2» **СТ-8**

Габаритные размеры (ш/д/в) - 590/1030/1075 мм

Назначение: для укрепления мышц ног, для развития и укрепления коленных и голеностопных суставов.



## Тренажер «Жим руками» **СТ-9**

Габаритные размеры (ш/д/в) - 990/1010/1915 мм

Назначение: для укрепления мышц рук и груди, развития плечевых суставов.



## Тренажер «Тяга» **СТ-10**

Габаритные размеры (ш/д/в) - 810/1030/1243 мм

Назначение: для укрепления мышц рук, спины и развития суставов рук.



## Тренажер «Гребля» **СТ-11**

Габаритные размеры (ш/д/в) - 865/950/1085 мм

Назначение: развивает все мышцы тела, особенно грудного и поясничного отделов, а также плечевые, тазобедренные и коленные суставы.

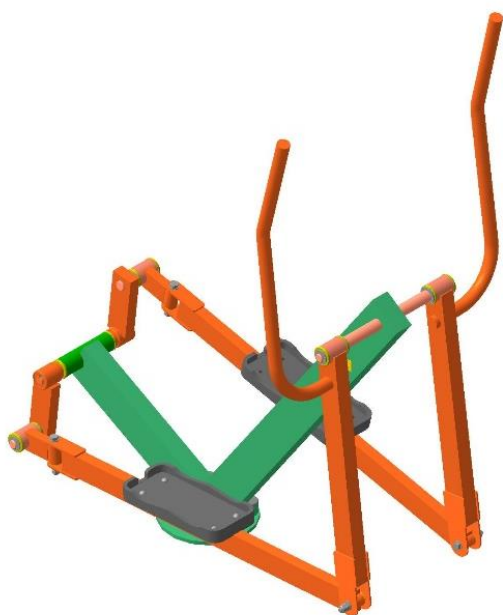
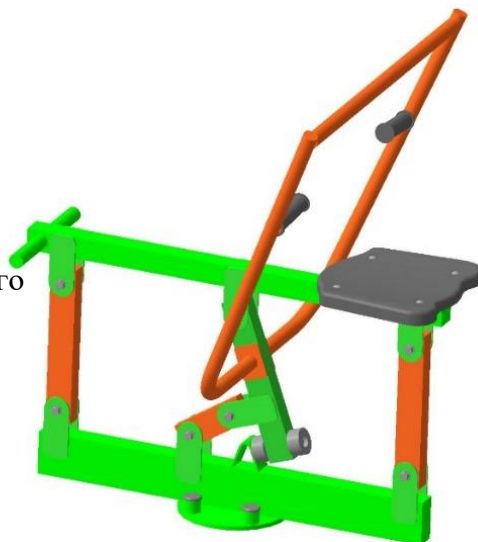

## Тренажер «Лыжник» **СТ-12**

Габаритные размеры (ш/д/в) - 765/1600/1200 мм

Назначение: гармонично развивает все мышцы тела, а особенно мышцы плечевого пояса, мышцы бедра, плечевые, тазобедренные, коленные и голеностопные суставы.

## Тренажер «Пресс-2» **СТ-13**

Габаритные размеры (ш/д/в) - 650/450/550 мм

Назначение: для укрепления мышц брюшного пресса и мышечного корсета позвоночника.

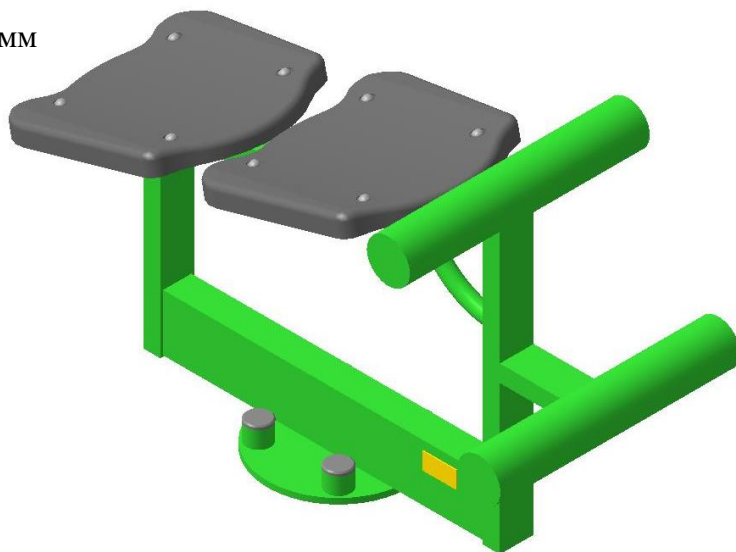

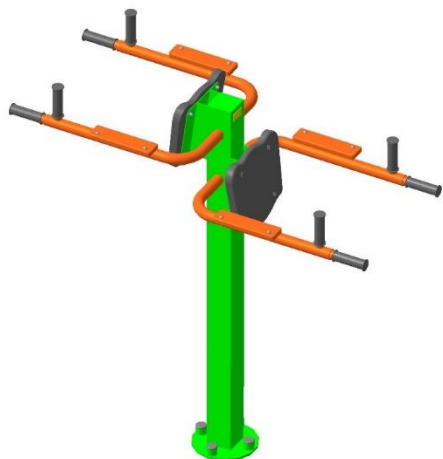

## Тренажер «Брусья» СТ-14

Габаритные размеры (ш/д/в) - 700/1500/1600 мм

Назначение: для тренировки мышц рук, брюшного пресса и мышечного корсета позвоночника, возможна тренировка 2-х человек.

## Тренажер «Армрестлинг» СТ-15

Габаритные размеры (ш/д/в) - 900/560/1240 мм

Назначение: развития мышц рук и плечевых суставов.

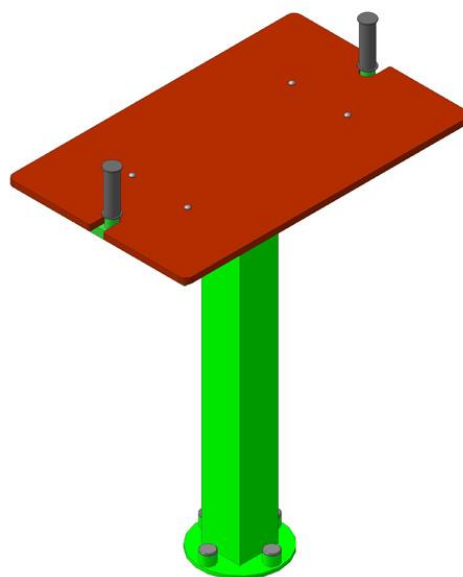

## Тренажер «Приседание» СТ-16

Габаритные размеры (ш/д/в) - 1050/1900/1800 мм

Назначение: для тренировки и укрепления мышц ног. Занятия на тренажере способствуют ускорению кровообращения, что обеспечивает обогащение мышц кислородом.



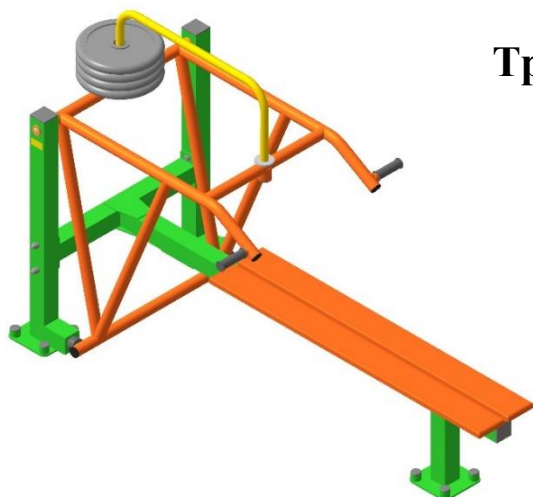

## Тренажер «Жим от груди со скамьей» **СТ-17**

Габаритные размеры (ш/д/в) - 900/1800/1900 мм

Назначение: для тренировки мышц рук, грудных мышц, трапециевидных мышц и мышц спины.

## Тренажер «Брусья» **СТ-18**

Габаритные размеры (ш/д/в) - 700/900/1600 мм

Назначение: для развития мышц рук, трапециевидных мышц, широчайших и других мышц спины.

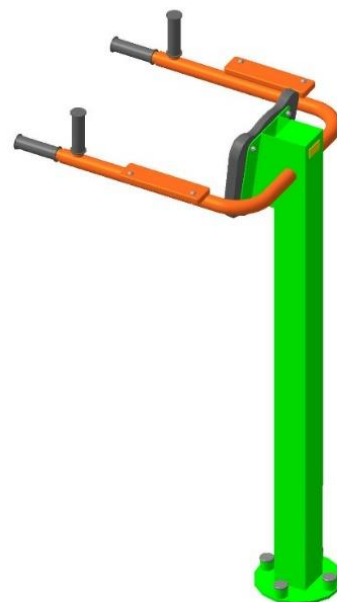

## Тренажер «Жим руками – Брусья» **СТК-19**

Габаритные размеры, мм (ш/д/в) - 900/1800/1900 мм

Назначение: для тренировки мышц рук, грудных мышц, трапециевидных мышц и мышц спины.

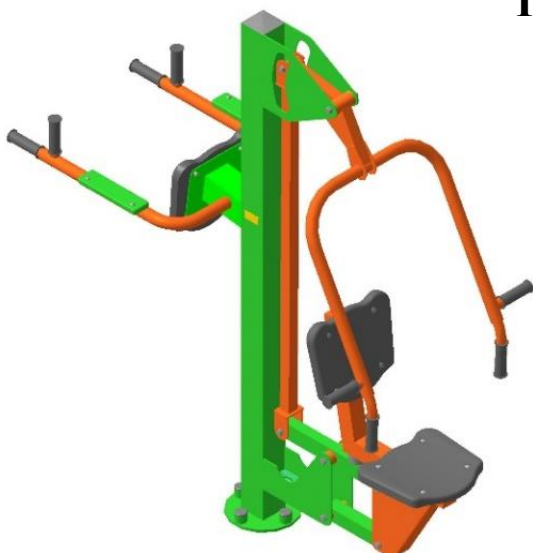

## Тренажер «Рули – 1» **СТ-20**

Габаритные размеры (ш/д/в) - 1100/500/1400 мм

Назначение: для развития и укрепления кистевых, локтевых и плечевых суставов, а также мышц верхнего плечевого пояса.

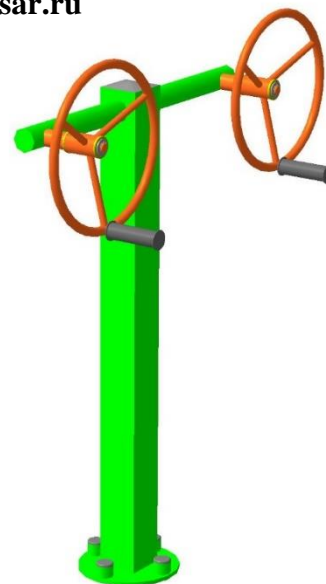

## Тренажер «Рули – Брусья» **СТК-21**

Габаритные размеры (ш/д/в) - 1100/500/1400 мм

Назначение: для тренировки мышц и суставов тела. Занятия на тренажере развивают координацию движений, способствуют укреплению мышц. Ускоряя кровообращение, обеспечивается интенсивное обогащение мышц кислородом.

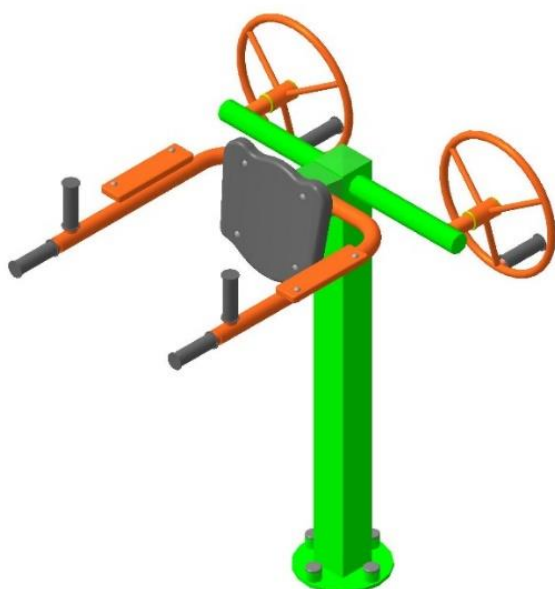

## Тренажер «Диск – Брусья» **СТК-22**

Габаритные размеры (ш/д/в) - 700/1400/1400 мм

Назначение: занятия на тренажере позволяет укрепить мышцы живота, мышц пресса, спины и поясницы, бедер и ягодиц, улучшить координацию движения и работу сердца.

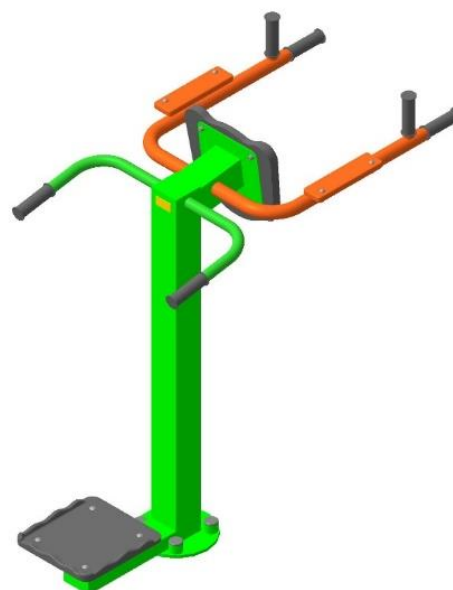

## Тренажер «Шейкер – Брусья» **СТК-23**

Габаритные размеры (ш/д/в) - 700/1400/1400 мм

Назначение: для укрепления косых мышц живота, мышц пресса, спины и поясницы, для улучшения координации движения.

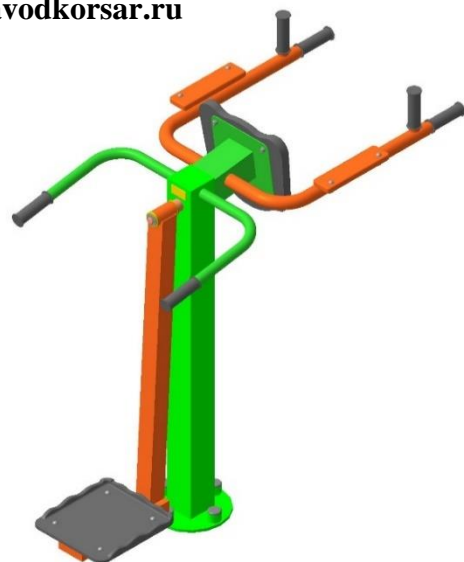

## Тренажер «Хипс – Брусья» **СТК-24**

Габаритные размеры (ш/д/в) - 700/1400/1400 мм

Назначение: для укрепления мышц ног, особенно внутренней поверхности бедер, развития тазобедренных суставов и поясничной части позвоночника, развивает координацию движений.



## Тренажер «Шейкер – Диск» **СТК-25**

Габаритные размеры (ш/д/в) - 700/1050/1200 мм

Назначение: для укрепления косых мышц брюшного пресса и регулирования деятельности сердечно-сосудистой системы.

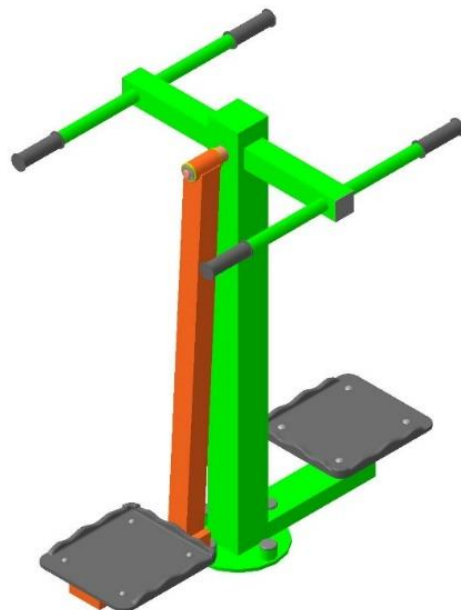

## Тренажер «Хипс – Диск» **СТК-26**

Габаритные размеры (ш/д/в) - 700/1050/1200 мм

Назначение: для укрепления косых мышц живота, развивает большие и средние ягодичные мышцы, а также мышцы ног.

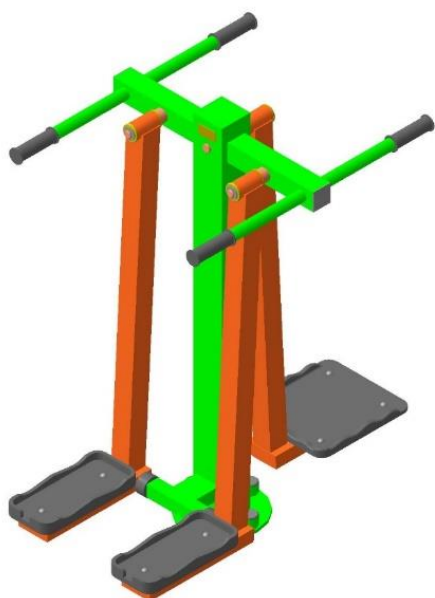
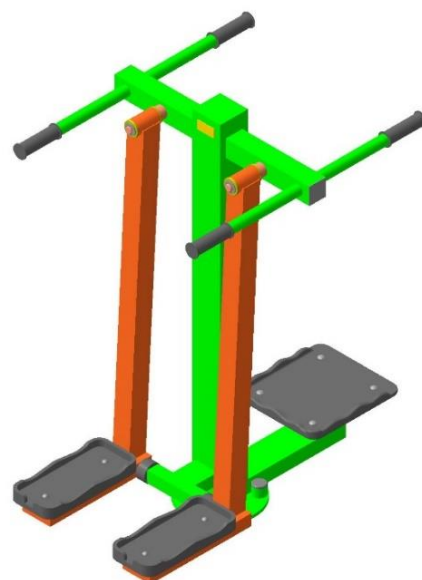

## Тренажер «Хипс – Шейкер» **СТК-27**

Габаритные размеры (ш/д/в) - 700/1000/1200 мм

Назначение: для укрепления косых мышц живота, развивает большие и средние ягодичные мышцы, а также мышцы ног.

## Тренажер «Флекс» **СТ-28**

Габаритные размеры (ш/д/в) - 450/800/1050 мм

Назначение: для тренировки четырехглавых мышц бедра.

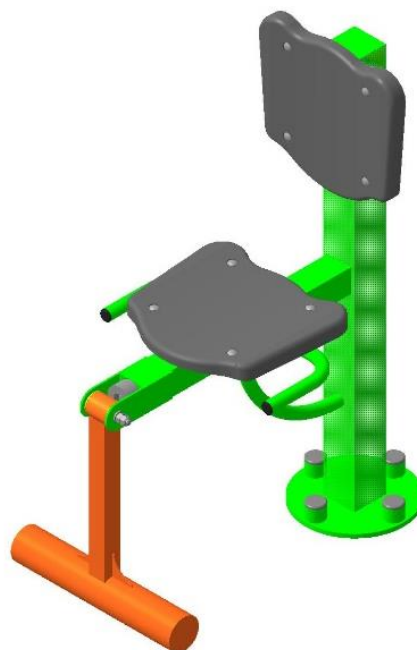

## Тренажер «Жим руками – Турник» **СТК-29**

Габаритные размеры (ш/д/в) - 1200/1500/2200 мм

Назначение: для укрепления мышц рук плечевого пояса, мышц пресса, спины и поясницы, для улучшения координации движения.

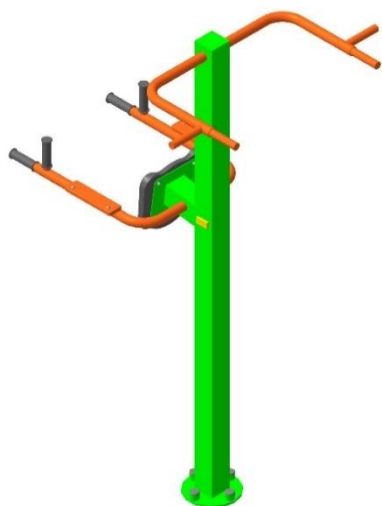

## Тренажер «Брусья – Турник» **СТК-30**

Габаритные размеры (ш/д/в) - 1160/1400/2200 мм

Назначение: для укрепления косых мышц живота, мышц пресса, спины и поясницы, для улучшения координации движения.

## Тренажер «Жим руками – Флекс» **СТК-31**

Габаритные размеры (ш/д/в) - 900/1700/1900 мм

Назначение: для тренировки мышц руки грудных мышц, трапециевидных мышц и мышц спины.



## Комплекс тренажеров **КТР-1**

(Лыжник, Гребля)

Габаритные размеры, (ш/д) - 2000/1000 мм

Назначение: гармонично развивает все мышцы тела, а особенно мышцы плечевого пояса, мышцы бедра, плечевые, тазобедренные, коленные и голеностопные суставы.

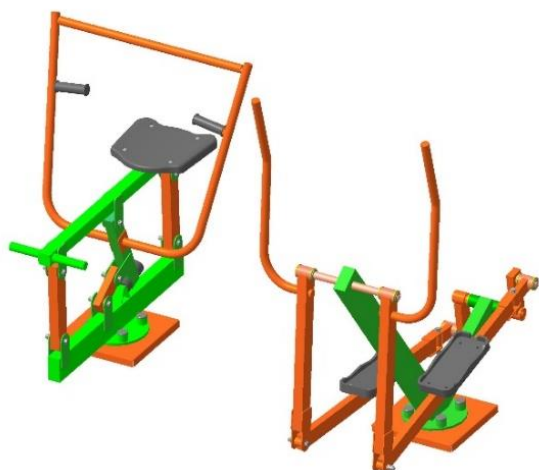

## Комплекс тренажеров **КТР-2**

(Жим ногами, Гребля, Шейкер)

Габаритные размеры, (ш/д) - 3000/1000 мм

Назначение: для тренировки мышц талии и бедер, а также суставов и мышц туловища в области поясницы, увеличивает эластичность соединительных тканей. Занятия на тренажере развивают правильное дыхание, позволяют ускорить кровообращение в нижней части корпуса, обеспечивают интенсивное обогащение мышц кислородом.

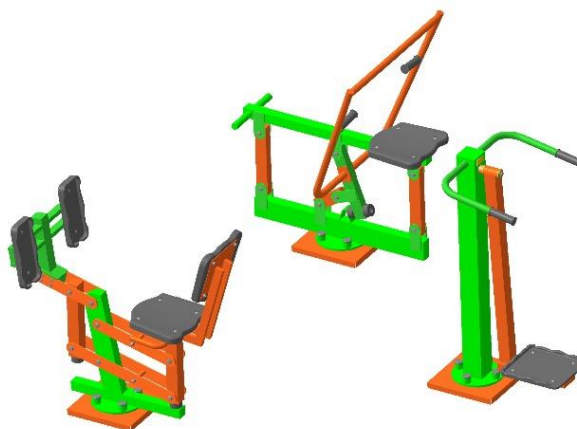

## Комплекс тренажеров **КТР-3**

(Жим руками, Пресс-2, Велосипед)

Габаритные размеры, (ш/д) - 3000/2000 мм

Назначение: для тренировки и укрепления дыхания и мышц ног. Занятия на тренажере способствуют укреплению как мышц туловища, так и стимулируют сердечно-сосудистую систему. Позволяет ускорить кровообращение, обеспечивает интенсивное обогащение мышц кислородом, развивает коленные и бедренные суставы.





## Комплекс тренажеров **КТР-4** (Жим руками, Пресс, Рули)

Габаритные размеры, (ш/д) - 3000/2000 мм

Назначение: для тренировки и укрепления мышц и суставов рук, груди. Занятия на тренажерах позволяют ускорить кровообращение в этих областях тела, обеспечивая интенсивное обогащение мышц кислородом.

## Комплекс тренажеров **КТР-5** (Шаги, Пресс, Тяга)

Габаритные размеры, (ш/д) - 3000/2000 мм

Назначение: для тренировки и укрепления мышц и суставов ног, поясницы, увеличения эластичности соединительных тканей. Ходьба на тренажере Шаги тренирует дыхание, способствует улучшению работы сердечно-сосудистой системы, ускорению кровообращения и обеспечивает интенсивное обогащение мышц кислородом.

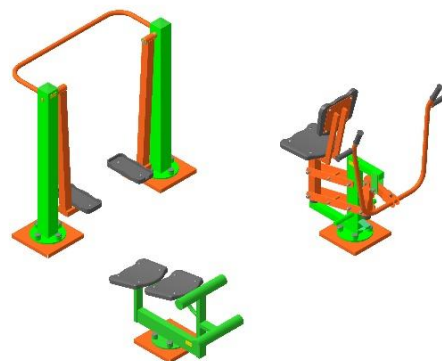

## Комплекс тренажеров **КТР-6** (Шаги, Лыжник, Тяга)

Габаритные размеры, (ш/д) - 3000/2000 мм

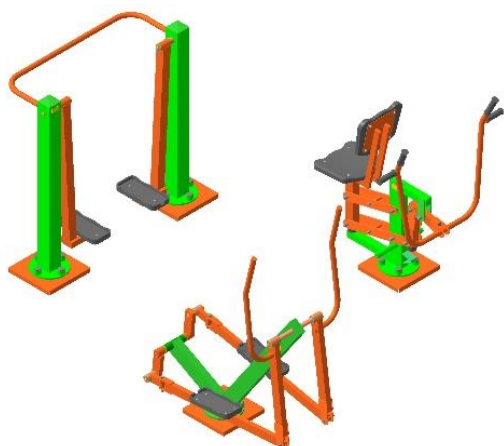

Назначение: для тренировки и укрепления мышц и суставов ног, поясницы, увеличения эластичности соединительных тканей. Ходьба на тренажере Шаги тренирует дыхание, способствует улучшению работы сердечно-сосудистой системы, ускорению кровообращения и обеспечивает интенсивное обогащение мышц кислородом. Комплекс тренажеров способствует комплексному развитию тела, помогает улучшить координацию движений.

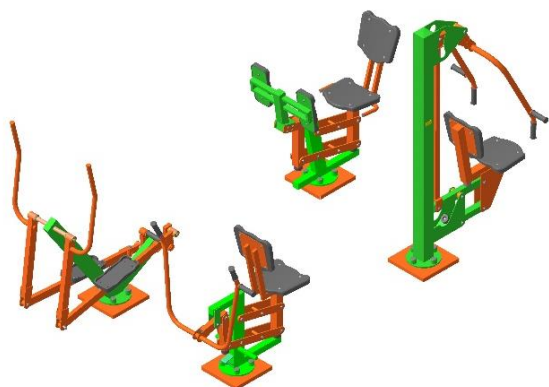

## Комплекс тренажеров **КТР-8** (Жим ногами, Лыжник, Тяга, Жим руками)

Габаритные размеры, (ш/д) - 3000/2000 мм

Назначение: для тренировки и укрепления мышц и суставов рук и спины. Занятия на тренажерах позволяют ускорить кровообращение в этих областях тела, обеспечивая интенсивное обогащение мышц кислородом.

## Комплекс тренажеров **КТР-9**

(Жим руками, Лыжник, Диск, Жим ногами)

Габаритные размеры, (ш/д) - 3000/2000 мм

Назначение: для тренировки и укрепления мышц ног, верхней поверхности бедра.

Занятия на тренажерах позволяют ускорить кровообращение в этих областях тела, обеспечивая интенсивное обогащение мышц кислородом.

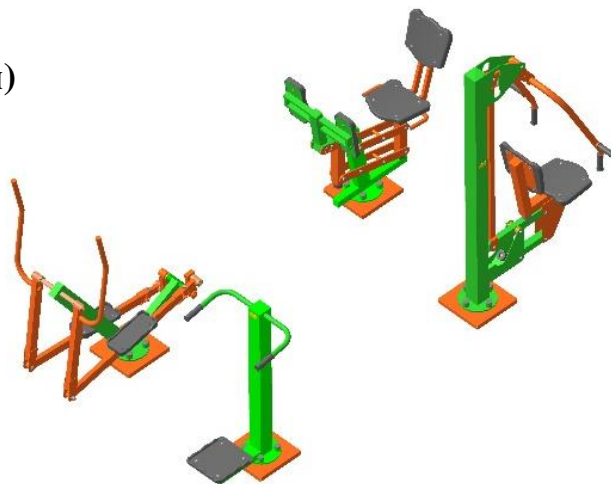

## Комплекс тренажеров **КТР-17** (Жим ногами, Брусья, Диск на раме)

Габаритные размеры, (ш/д) - 3000/1000 мм

Назначение: для тренировки и укрепления мышц и суставов ног и поясницы, увеличения соединительных тканей. Ходьба на тренажере тренирует дыхание, способствует работе сердечно-сосудистой системы, ускорению кровообращения и обеспечивает интенсивное обогащение мышц кислородом.

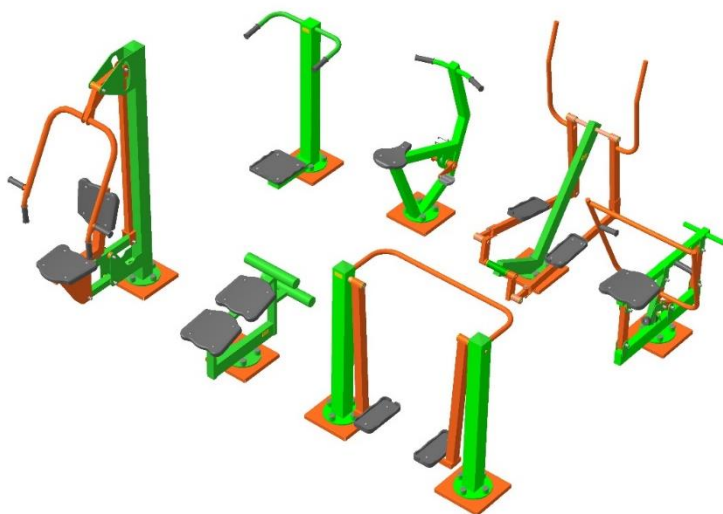

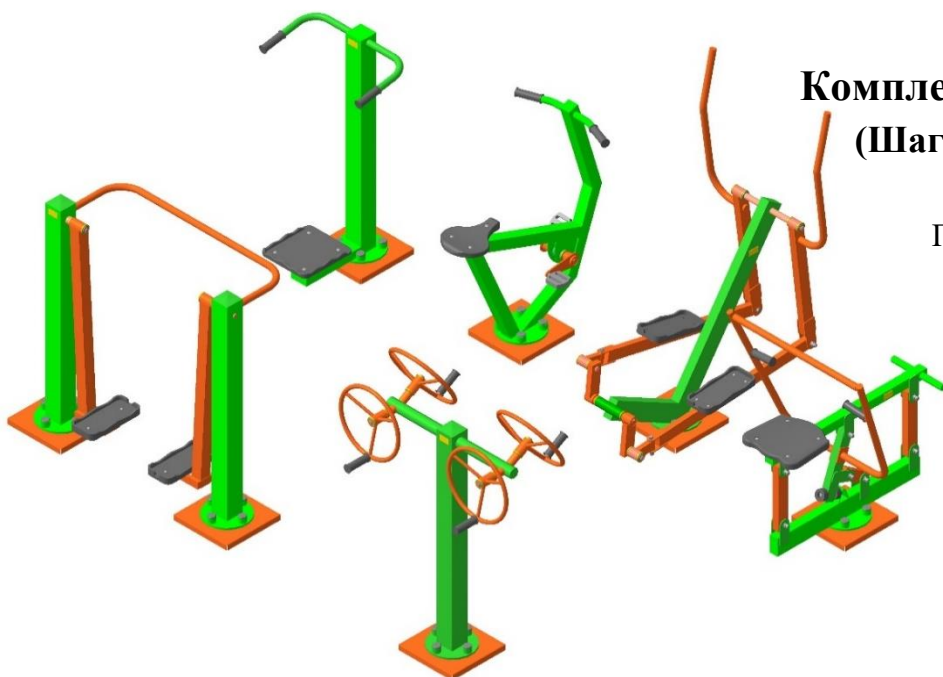

## Комплекс тренажеров **КТР-10** (Шаги, Рули, Лыжник, Гребля, Велосипед, Диск)

Габаритные размеры, (ш/д) -  
3000/2000 мм

Назначение: развивает и укрепляет мышцы и суставы плечевого пояса, помогает развивать суставы рук. Развивает координацию движений, способствует укреплению мышц. Ускоряя кровообращение, обеспечивает интенсивное обогащение мышц кислородом.

## Комплекс тренажеров **КТР-11**

(Рули, Жим руками, Диск,  
Велосипед, Лыжник, Пресс,  
Гребля)

Габаритные размеры, (ш/д) -  
6000/2000 мм

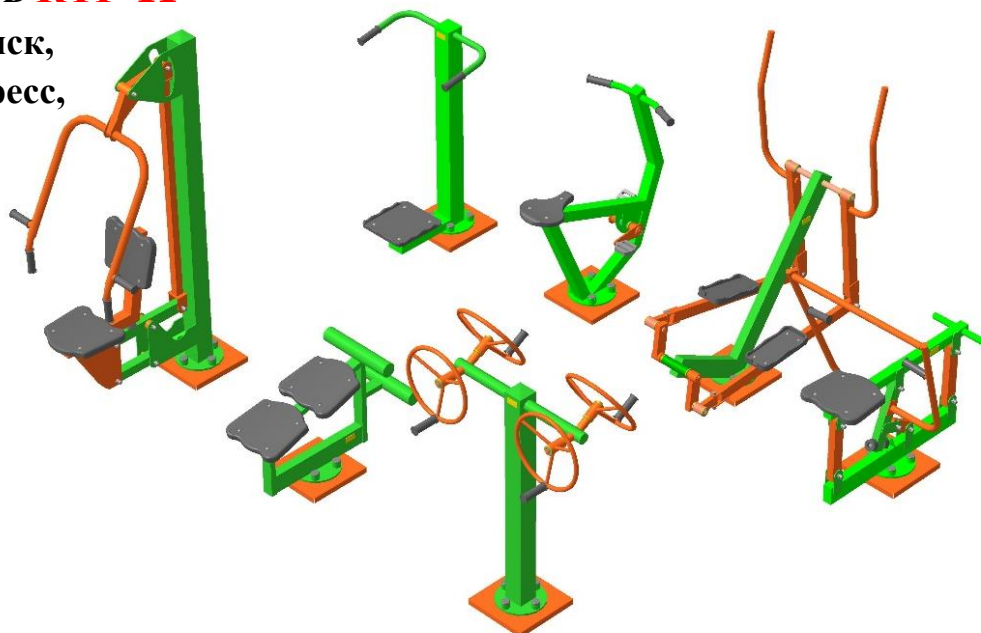

Назначение: для тренировки мышц брюшного пресса, укрепления указанных мышц и мышечного корсета позвоночника. Ускоряя кровообращение в данных областях тела, обеспечивается интенсивное обогащение мышц кислородом.

**Комплекс тренажеров КТР-12**  
(Шаги, Жим руками, Диск,  
Велосипед, Лыжник, Пресс, Гребля)  
Габаритные размеры, (ш/д) - 6000/2000 мм

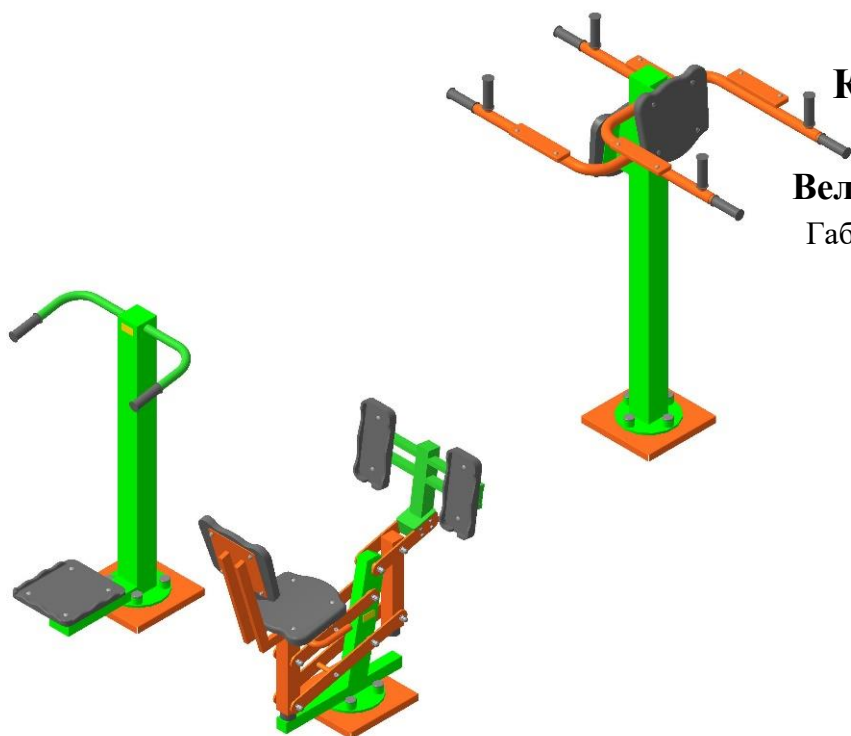

Назначение: для тренировки мышц брюшного пресса, укрепления указанных мышц и мышечного корсета позвоночника. Ускоряя кровообращение в данных областях тела, обеспечивает интенсивное обогащение мышц кислородом.

**Комплекс тренажеров КТР-13**

(Рули, Шаги, Лыжник,  
Гребля, Жим руками, Диск,  
Велосипед, Жим ногами-2,  
Хипс, Пресс-2)

Габаритные размеры, (ш/д) -  
6000/5000 мм

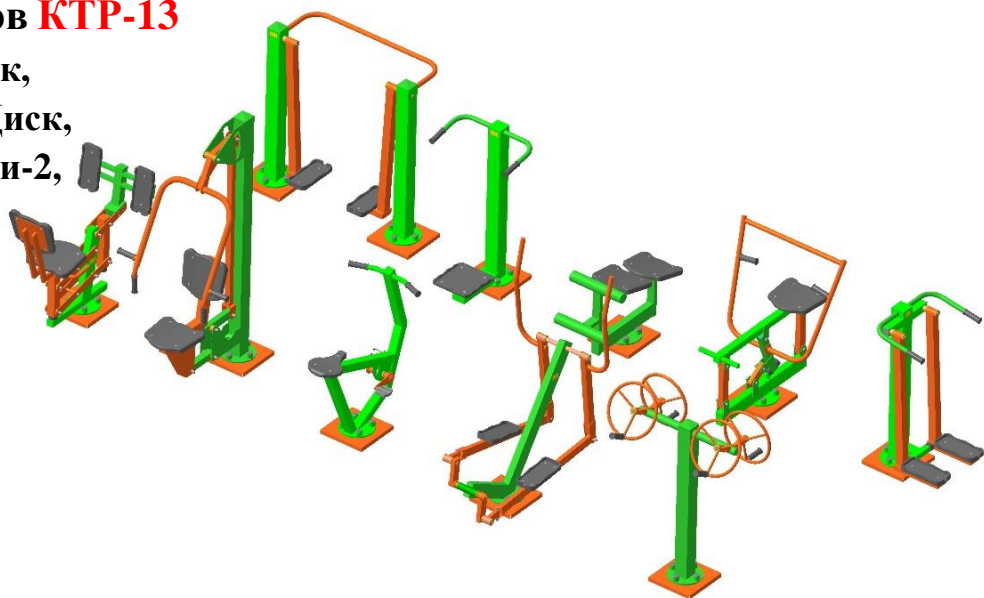

Назначение: для тренировки и укрепления мышц и суставов рук, ног и спины, развивает координацию движений. Занятия на тренажерах позволяют ускорить кровообращение в этих областях тела, обеспечивают интенсивное обогащение мышц кислородом, развивают мышцы спины.

## Комплекс тренажеров **КТР-15**

(Рули, Пресс-2, Хипс, Гребля,  
Лыжник, Жим ногами-2)

Габаритные размеры, (ш/д) -  
3000/3000 мм

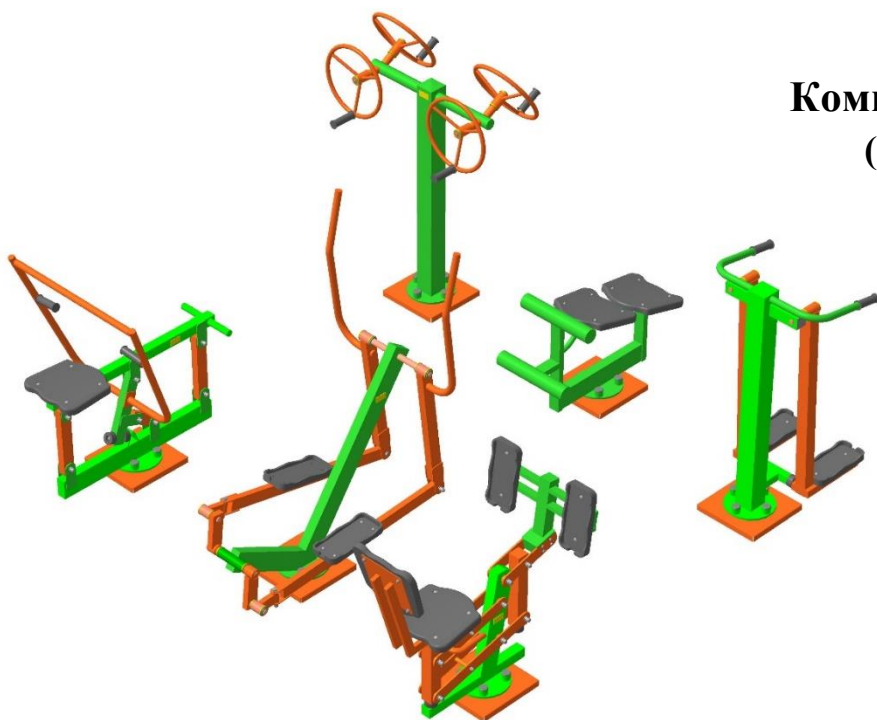

Назначение: гармонично развивает все мышцы тела, а особенно мышцы плечевого пояса, мышцы бедра, плечевые, тазобедренные, коленные и голеностопные суставы.

## Комплекс тренажеров **КТР-16**

(Рули, Диск, Хипс, Гребля,  
Лыжник, Жим ногами-2)

Габаритные размеры, (ш/д) - 3000/3000 мм

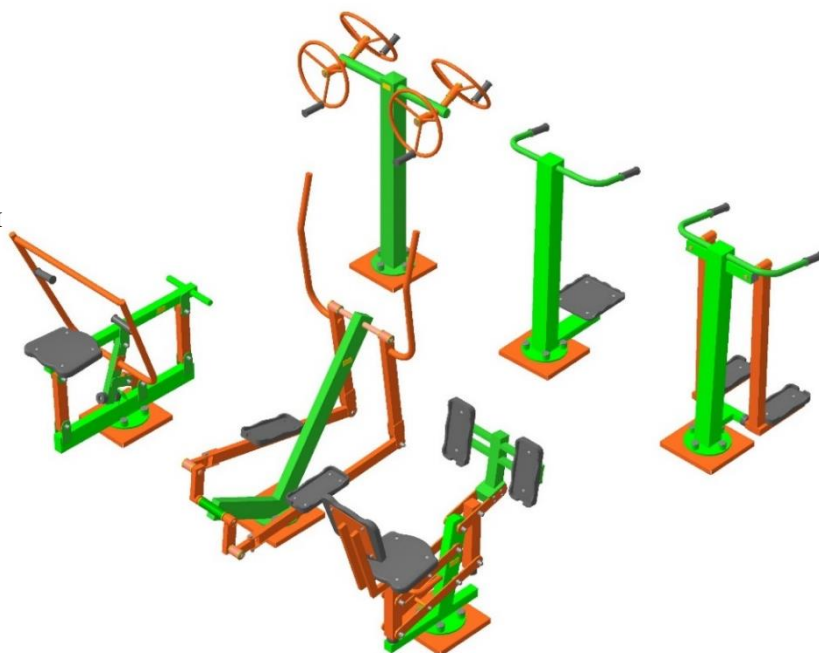

Назначение: для тренировки мышц талии и бедер, а также суставов и мышц туловища в области поясницы, увеличивает эластичность соединительных тканей. Занятия на тренажерах развивают правильное дыхание, позволяют ускорить кровообращение в нижней части корпуса, обеспечивают интенсивное обогащение мышц кислородом.

Копирование изделий запрещено, продукция сертифицирована. Производитель оставляет за собой право изменять цвет, конструкцию, декоративное оформление изделий.

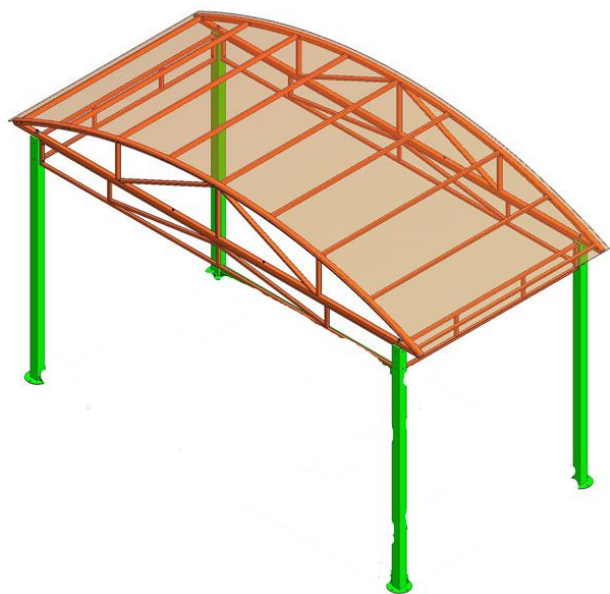

### Секция теневого навеса **СТН-1**

Габаритные размеры, (ш/д) - 4000/2000 мм

### Секция теневого навеса **СТН-2**

Габаритные размеры, (ш/д) - 4000/4000 мм

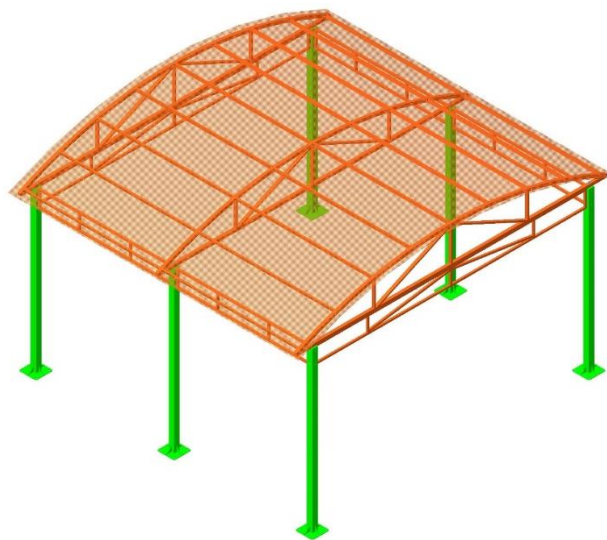

### Секция теневого навеса **СТН-3**

Габаритные размеры, (ш/д) - 4000/6000 мм

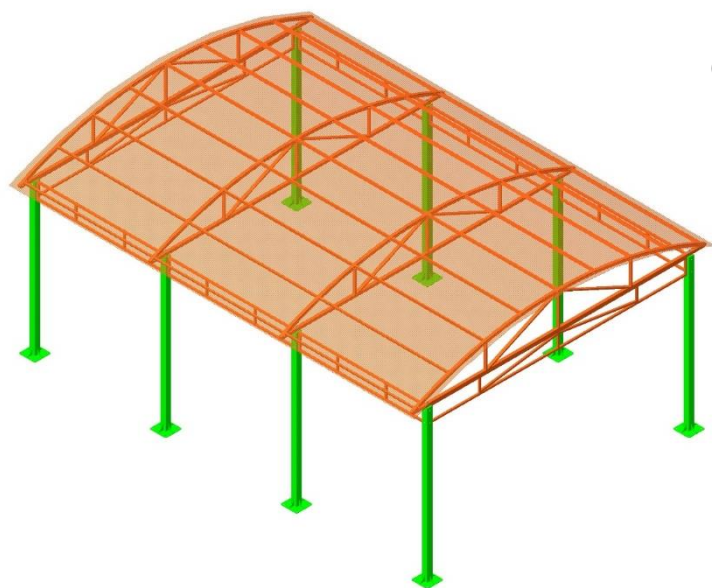

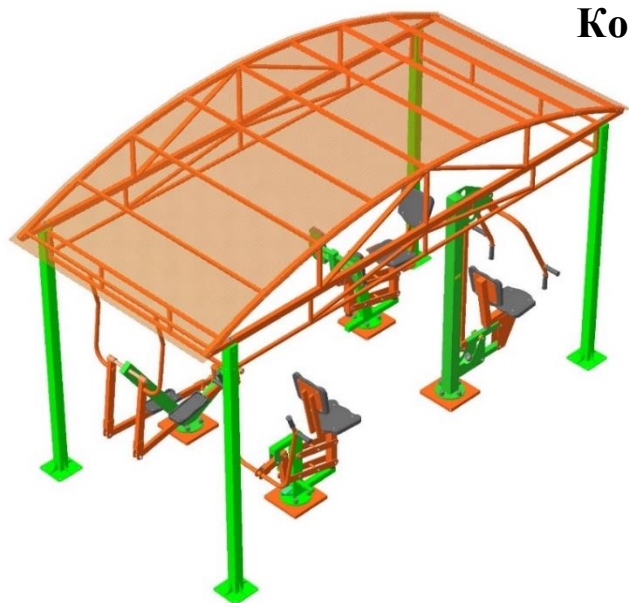

### Комплекс тренажеров под навесом **КТН-8**

(Тяга, Жим руками, Лыжник,  
Жим ногами)

Габаритные размеры, (ш/д) - 4000/2000 мм

### Комплекс тренажеров под навесом **КТН-9**

(Диск, Жим руками, Лыжник, Жим ногами)

Габаритные размеры, (ш/д) - 4000/2000 мм

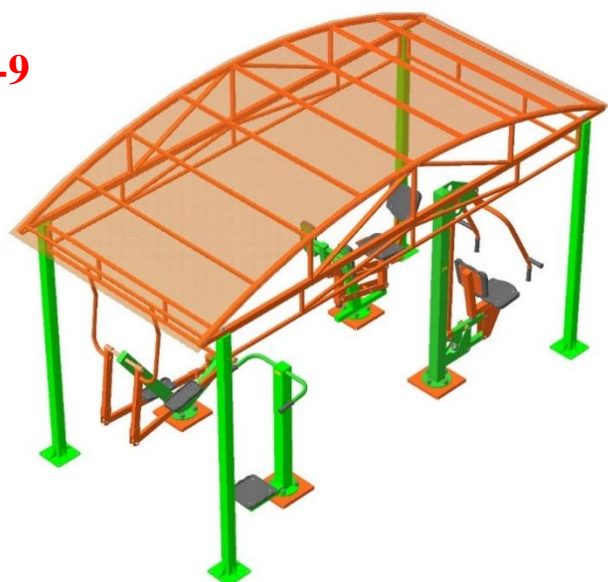

### Комплекс тренажеров под навесом **КТН-10**

(Шаги, Рули, Лыжник, Гребля,  
Велосипед, Диск)

Габаритные размеры, (ш/д) - 4000/4000 мм

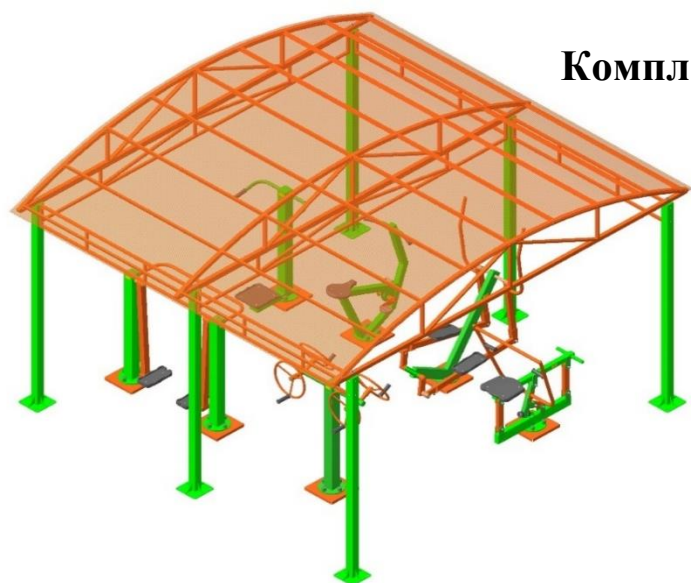

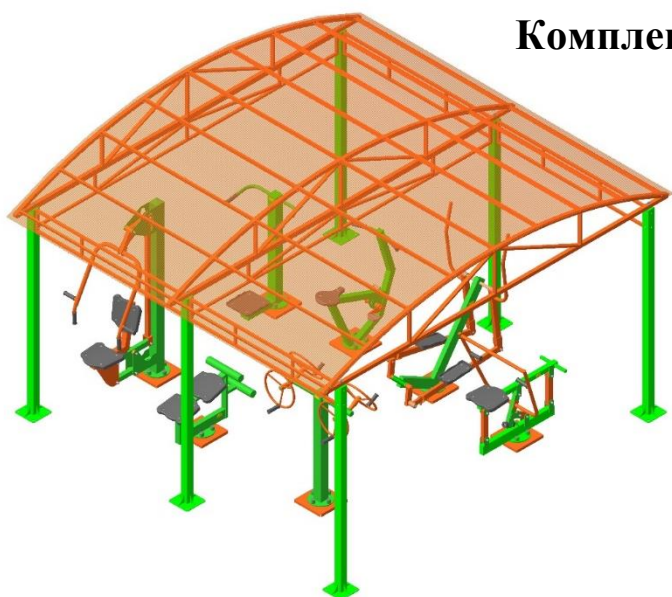

### Комплекс тренажеров под навесом **КТН-11**

(Рули, Жим руками, Велосипед, Диск,  
Пресс, Лыжник, Гребля)

Габаритные размеры, (ш/д) - 4000/4000 мм

### Комплекс тренажеров под навесом **КТН-12**

(Шаги, Жим руками, Велосипед, Диск,  
Пресс, Лыжник, Гребля)

Габаритные размеры, (ш/д) - 4000/4000 мм

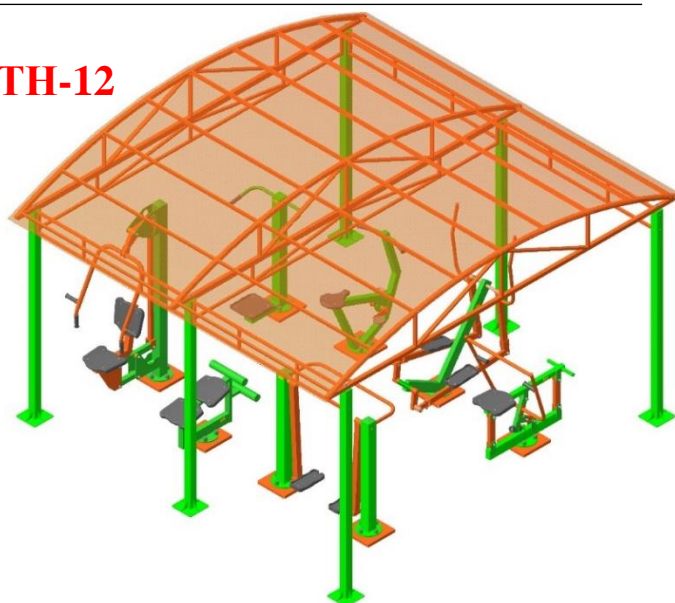

### Комплекс тренажеров под навесом **КТН-13**

(Рули, Жим руками, Велосипед, Диск, Пресс,  
Лыжник, Гребля)

Габаритные размеры, (ш/д) - 4000/6000 мм

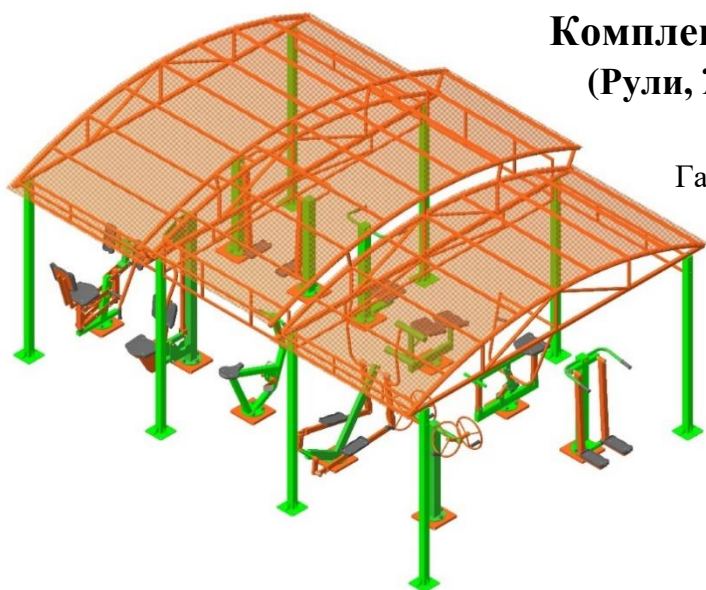

## Детские тренажеры для уличных площадок

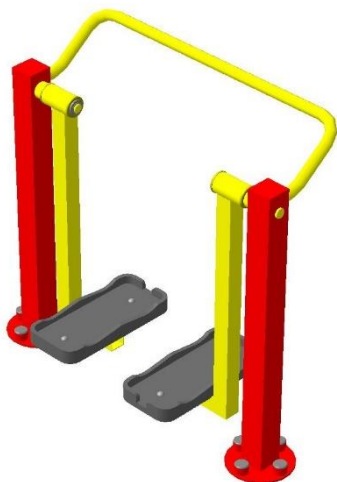

### Тренажер «Шагоход» ДТ-1

Габаритные размеры, (ш/д/в) - 1000/400/1000мм

Назначение: для тренировки мышц ног и спины, укрепления суставов и повышения эластичности связок. Щадящая нагрузка на опорно-двигательный аппарат при занятии на тренажере оказывает благоприятное влияние на дыхательную и сердечно-сосудистую систему.

### Тренажер «Орбитрек» ДТ-2

Габаритные размеры, (ш/д/в) - 900/500/1400мм

Назначение: для кардиотренировок, совмещает в себе возможности беговой дорожки и степпера. Фактически этот тренажер заменяет собой несколько типов упражнений, таких как пробежка по стадиону, прыгалки и ходьба на лыжах.



### Тренажер «Ковбой» ДТ-3

Габаритные размеры, (ш/д/в) - 900/700/900мм

Назначение: для тренировки и укрепления мышц и суставов рук, ног, спины, развивает координацию движений. Занятия на тренажере позволяют ускорить кровообращение в этих областях тела, обеспечивают интенсивное обогащение мышц кислородом.





### Тренажер «Лодочник» ДТ-4

Габаритные размеры, (ш/д/в) - 900/800/900мм

Назначение: для укрепления рук, мышц спины и плечевого пояса. Тренировки содействуют обогащению органов кислородом и улучшению кровообращения.

### Тренажер «Рули» ДТ-5

Габаритные размеры, (ш/д/в) - 900/550/1000мм

Назначение: для укрепления верхнего плечевого пояса. Двойные рули имеют разную высоту и расположены так, что занимающиеся при выполнении упражнений видят друг на друга.



### Тренажер «Шпагат - Маятник» ДТ-6

Габаритные размеры, (ш/д/в) - 800/600/1000мм

Назначение: укрепляет суставы ног, мышцы талии, активно усиливает кровообращение в области таза и помогает снабжать мышцы кислородом.

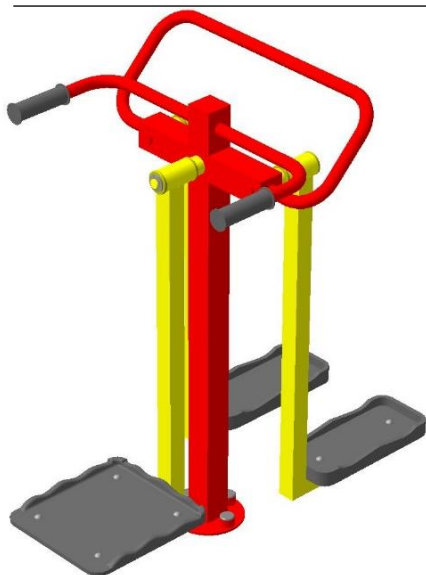

## Карусель и качели для людей с ограниченными возможностями

### Карусель для людей с ограниченными возможностями **ТОВ - 1**

Габаритные размеры (ш/д) - 2400/5300 мм

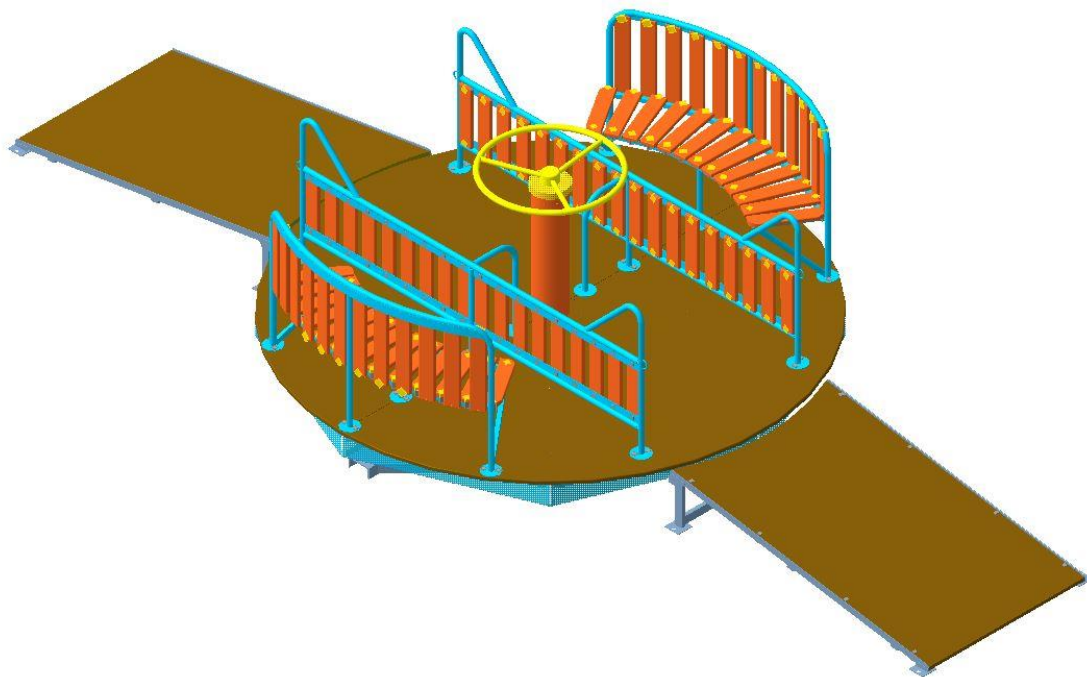

### Качели для людей с ограниченными возможностями **ТОВ - 2**

Габаритные размеры (ш/д/в) - 2700/1700/2600 мм

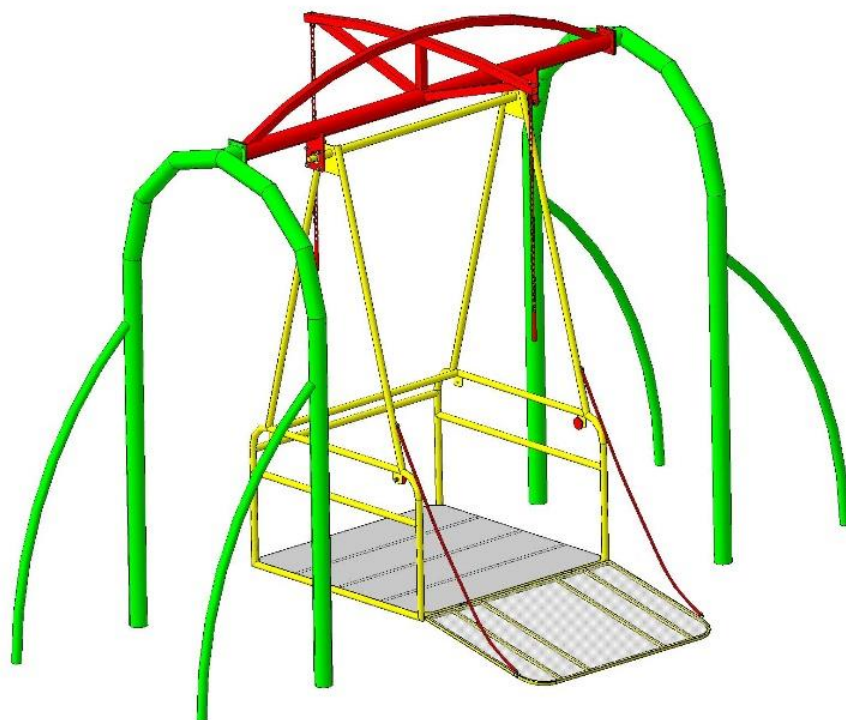

## Тренажеры для людей с ограниченными возможностями



### Тренажер «Тяга» **ОВЗ-1**

Габаритные размеры, (ш/д/в) - 900/1600/1800мм

Назначение: упражнения построены на имитации подтягивания на турнике, помогают развивать мышцы спины, груди и рук.

### Тренажер «Жим» **ОВЗ-2**

Габаритные размеры, (ш/д/в) - 1200/1100/1500мм

Назначение: упражнения на тренажере основаны на имитации жима штанги и развивают мышцы спины, груди и рук.



### Тренажер «Подтягивание» **ОВЗ-3**

Габаритные размеры, (ш/д/в) - 1200/1100/1600мм

Назначение: для развития, укрепления и восстановления плечевых суставов и мышц плечевого пояса и спины, развивает координацию движений.



### Тренажер «Тяни - Толкай» **ОВЗ-4**

Габаритные размеры, (ш/д/в) - 800/1200/2000мм

Назначение: для укрепления мышц, суставов рук и спины.

### Тренажер «Рули» **ОВЗ-5**

Габаритные размеры, (ш/д/в) - 600/900/1600мм

Назначение: для развития, укрепления и восстановления плечевых суставов и мышц плечевого пояса, развивает координацию движений.



### Тренажер «Баскетбол» **ОВЗ-6**

Габаритные размеры, (ш/д/в) - 800/1100/1700мм

Назначение: для укрепления мышц, суставов рук и спины.

## Оборудование для сдачи «ГТО»

Габаритные размеры: 9000/13000 мм

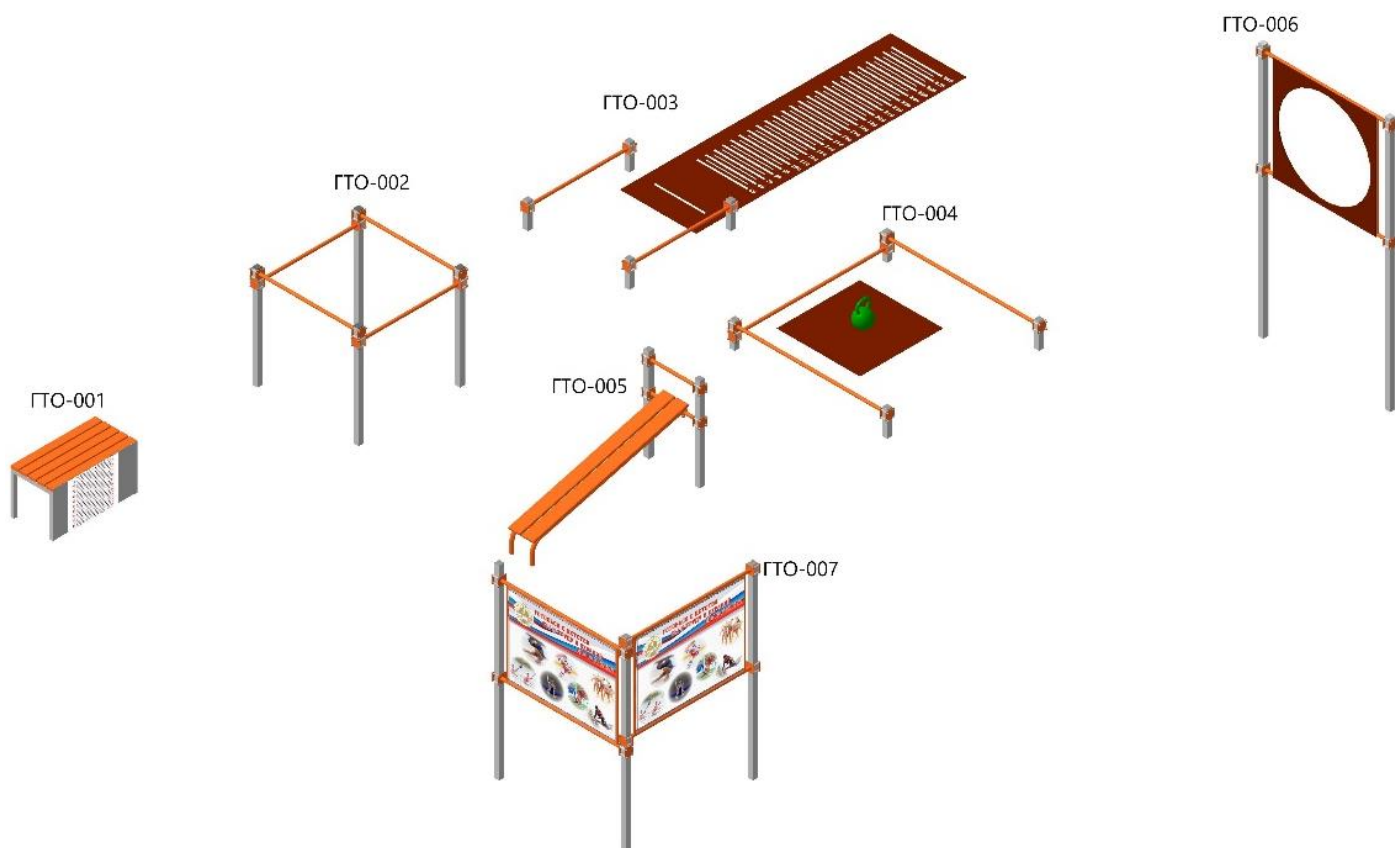

В комплект входит:

- ✓ ГТО – 001 «Наклон вперед из положения стоя с прямыми ногами на гимнастической скамье»;
- ✓ ГТО – 002 «Подтягивание из виса на низкой перекладине»;
- ✓ ГТО – 003 «Прыжок в длину с места толчком двумя ногами»;
- ✓ ГТО – 004 «Помост для выполнения испытания «рывок гири»»;
- ✓ ГТО – 005 «Поднимание туловища из положения лежа на спине»;
- ✓ ГТО – 006 «Метание снаряда в цель, 6 метров»;
- ✓ ГТО – 007 «Информационный стенд с нормативами испытаний (угловой)».

## Варианты монтажа тренажеров



### Свая винтовая с флянцем СВ

D = 57-108 мм

H = 1500 – 3000 мм

Используется при одиночном монтаже тренажеров.

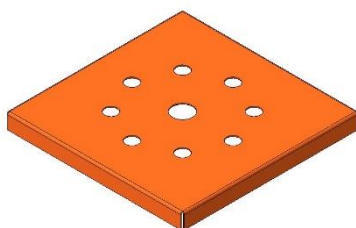

### Декоративная крышка ДК

Габаритные размеры - 350/350/30 мм

Применяется при монтаже на сваю и (или) закладную для нивелирования изъянов нарушения грунта и компенсации установки тренажеров в одной горизонтальной плоскости.



### Закладная деталь ЗД-1

H = 1500 мм

Используется при одиночном монтаже тренажеров или на неровной площадке путем бетонирования на глубину 1500мм.

### Основание тренажера мобильное ОТМ

Габаритные размеры - 1200/900 мм

Предназначено для крепления тренажера. Устанавливается в помещении или на ровной площадке без дополнительных креплений с возможностью перемещения.



Наша компания с 2002 года занимается производством детских игровых и спортивных комплексов. Мы представляем клиенту многообразие малых архитектурных форм для детей всех возрастов. Ассортимент включает качели, горки, качалки, лазы, карусели, домики, беседки, столики, скамейки, спортивное оборудование и площадки. В 2012 году к ассортименту нашей продукции добавилось производство спортивных тренажеров и воркаут - комплексов.

Наша компания предлагает лучшие условия для клиентов:

1. Собственное производство
2. Индивидуальный подход (дизайн – проект)
3. Низкие цены. Гибкая система скидок.
4. Короткие сроки.
5. Высокое качество продукции
6. Доставка по всей России
7. Монтаж и установка бригадой специалистов.

**Просто закажите лучшее!!!**

**КОМПАНИЯ «КОРСАР»  
653004 ПРОКОПЬЕВСК,  
УЛ. НОРИЛЬСКАЯ, 28А**



**+7 (3846) 698 000**

**+7 923 630 6402**

**+7 923 630 6404**

**korsar-01@yandex.ru**

**www.zavodkorsar.ru**